



PODRĘCZNIK DOSTAWCY

FIDELTRONIK
ul. Beniowskiego 1
34-200 Sucha Beskidzka
POLSKA
tel: +48 (0) 33 8749800
+48 (0) 33 8749801
www.fideltronik.com

1. SPIS TREŚCI

WYMAGANIA OGÓLNE

1.	SPIS TREŚCI	2
2.	WPROWADZENIE	3
3.	SELEKCJA I KWALIFIKACJA DOSTAWCY	3
4.	ZAAWANSOWANE PLANOWANIE JAKOŚCI WYROBU (APQP)	5
4.1.	PROCES ZATWIERDZANIA CZĘŚCI DO PRODUKCJI – PPAP	5
4.1.1.	SPECYFICZNE WYMAGANIA KLIENTA	7
5.	POTWIERDZENIE ORYGINALNOŚCI I ZGODNOŚCI DOSTARCZONYCH WYROBÓW	7
6.	PRAWO DOSTĘPU	7
7.	BEZPIECZEŃSTWO IT	7
8.	PROCES REKLAMACJI	8
8.1.	SPECJALNE POZIOMY KONTROLI DOSTAW	9
9.	ROZWÓJ I OCENA DOSTAWCY	10
9.1.	OCENA DOSTAWCY	10
9.2.	AUDYT JAKOŚCI	15
9.3.	DZIAŁANIA KORYGUJĄCE I ZAPOBIEGAWCZE	15
10.	DOKUMENTOWANIE PROCESU PRODUKCJI I NADZOROWANIE ZMIAN	16
10.1.	WYMAGANIA OGÓLNE	16
10.2.	SPC i CHARAKTERYSTYKI SPECJALNE	17
11.	ZRÓWNOWAŻONY ROZWÓJ	18
11.1.	WYMAGANIA PRAWNE I REGULACYJNE	18
11.2.	OCHRONA ŚRODOWISKA	18
11.2.1.	WYMAGANIA OGÓLNE	18
11.2.2.	ZGODNOŚĆ Z RoHS	19
11.2.3.	ZGODNOŚĆ Z REACH	20
11.2.4.	MINERAŁY KONFLIKTOWE	21
11.2.5.	SPECYFICZNE WYMAGANIA KLIENTA	22
11.3.	KODEKS ETYCZNY	22
11.4.	BEZPIECZEŃSTWO I HIGIENA PRACY	24
11.5.	POUFNOŚĆ I PRAWA WŁASNOŚCI INTELEKTUALNEJ	24
12.	WYSYŁKA TOWARU I FAKTUR	25
13.	PAKOWANIE	27
13.1.	WYMAGANIA DOTYCZĄCE IDENTYFIKACJI NA OPAKOWANIACH	28

WYMAGANIA ODNOŚNIE POSZCZEGÓLNYCH GRUP KOMPONENTÓW

14.	ELEMENTY KATALOGOWE	32
15.	OBWODY DRUKOWANE (PCB)	34
16.	ELEMENTY INDUKCYJNE	38
17.	WIĄZKI KABLOWE	39
18.	ELEMENTY ELEKTROMECHANICZNE I MECHANICZNE	41
19.	POSTANOWIENIA KOŃCOWE	42

2. WPROWADZENIE

Niniejszy Podręcznik Dostawcy obowiązuje dla Grupy Fideltronik (Sucha Beskidzka : ul. Beniowskiego 1, ul. Przemysłowa 36, ul. Kościelna 5, Kraków: al. Pokoju 18C, Kraków: ul. Nad Drwiną 10) z siedzibą w: 34-200 Sucha Beskidzka, ul. Beniowskiego 1.

Dokument określa wymagania, jakie powinien spełniać dostawca firmy Fideltronik włączając specyficzne wymagania dla poszczególnych grup komponentów:

- Elementy katalogowe (elektroniczne, chemiczne i mechaniczne)
- Obwody drukowane (PCB)
- Elementy indukcyjne
- Wiązki kablowe
- Elementy elektromechaniczne i mechaniczne

3. SELEKCJA I KWALIFIKACJA DOSTAWCY

Definicja

Nowy dostawca:

Nowy dostawca to firma, która nigdy nie współpracowała z Fideltronik lub nie dostarczała wyrobu/usługi w ciągu ostatnich trzech lat. Wszyscy nowi dostawcy muszą zostać zakwalifikowani przed wdrożeniem nowego projektu.

Kwalifikacja nowego dostawcy:

Proces wprowadzenia nowego dostawcy na listę zatwierdzonych dostawców Fideltronik (raport w systemie komputerowym Fideltronik „Approved Vendor List”) poprzez analizę możliwości dostawcy wg wymagań Fideltronik.

Identyfikacja dostawców

1. Wymagania ogólne

Wymagania Ogólne Fideltronik zawarte są w Podręczniku Dostawcy dostępnym na stronie: <https://fideltronik.com/new-supplier/>

Dostawca powinien potwierdzić zdolność do spełnienia tych wymagań poprzez wypełnienie **Kwestionariusza Dostawcy** i przesłanie 'online' na stronie: <https://fideltronik.com/new-supplier/> lub pocztą elektroniczną na adres osoby kontaktowej Fideltronik.

Obowiązkowo wymaga się uzupełnienia zakładki „Profil Dostawcy”.

Wszelkie opuszczenia lub przeoczenia we wspomnianym wyżej „Profilu Dostawcy” będą skutkowały odrzuceniem zgłoszenia dostawcy.

Poufność – Fideltronik uważa operacje z dostawcami jako poufne i objęte tajemnicą handlową, o czym mowa w punkcie 10.5 niniejszego Podręcznika Dostawcy.

Na prośbę Fideltronik dostawca zobowiązany jest potwierdzić wymagania zawarte w „Umowie o zachowaniu poufności” (ang. Non-Disclosure Agreement / NDA) poprzez podpisanie i przesłanie jej na adres mailowy osoby kontaktowej Fideltronik oraz na adres Siedziby Fideltronik.

Umowa jest dostępna do pobrania na stronie: <https://fideltronik.com/new-supplier/>

2. Weryfikacja danych

Weryfikacja zebranych informacji pod kątem:

- oceny zdolności Dostawcy do spełnienia wymagań Fideltronik oraz
- dopasowania Dostawcy do Strategii Rozwoju.

3. Dodanie Dostawcy na "Listę Zidentyfikowanych Dostawców"

Jeśli Dostawca potwierdza spełnienie wymagań Fideltronik oraz odpowiada kierunkowi rozwoju firmy może zostać dodany do "Listy Zidentyfikowanych Dostawców".

Kwalifikacja dostawcy

1. Analiza potrzeb

W zależności od potrzeb wynikających z nowych możliwości biznesowych jak również ze Strategii Rozwoju Dostawców Fideltronik, tworzona jest lista dostawców których należy uwzględnić w dalszych etapach procesu kwalifikacji.

2. Analiza potencjału dostawcy

Przegląd przesłanych wycen i innych informacji otrzymanych od dostawców. Na tym etapie Całkowity Koszt Zakupu jest brany pod uwagę dla wszystkich przedłożonych wycen. Analiza zdolności dostawcy do spełnienia wymagań Fideltronik i porównanie zebranych informacji. Na podstawie wyników przeprowadzonej analizy podejmowana jest decyzja w sprawie dalszych etapów postępowania.

3. Samooceńca dostawcy

Dostawca zobowiązany jest wypełnić i odesłać samooceńcę dostawy znajdującą się w Kwestionariuszu dostawcy (zakładka: "Std Lista Pytań 1", kolumna D) – dostępne do pobrania na stronie internetowej Fideltronik: <https://fideltronik.com/new-supplier/>

Fideltronik może również wymagać od wybranych dostawców wypełnienia kwestionariusza ESD (FDMS-37-121).

4. Audyt Dostawcy

Jeśli wymagane, audyt dostawcy przeprowadzany jest przez Fideltronik zgodnie z kryteriami zawartymi w Kwestionariuszu Dostawcy i/lub Kwestionariuszu ESD.

5. Dodanie nowego dostawcy do Listy Zatwierdzonych Dostawców (EBS: Approved Vendor List).

W przypadkach, w których wynik przeprowadzonej kwalifikacji jest pozytywny, na podstawie decyzji indywidualnego kupca, Dostawca jest dodawany do Listy Zatwierdzonych Dostawców.

4. ZAAWANSOWANE PLANOWANIE JAKOŚCI WYROBU (APQP)

APQP - jest to określony proces rozwoju produktu. Według AIAG (ang. Automotive Industry Action Group) celem APQP jest " sporządzić plan jakości, który będzie wspierał rozwój produktu lub usługi, które zadowolą klientów. " Proces ten jest opisany w podręczniku AIAG 810-358-3003. Zespół APQP dostawcy powinien składać się z członków każdego obszaru/wydziału organizacji oraz uwzględniać również podwykonawców i personel Fideltronik. APQP jest wymagane w następujących przypadkach:

- Podczas opracowywania nowych procesów i/lub produktów
- Przed przystąpieniem do istotnych zmian w procesie i/lub produkcji
- Przed przystąpieniem do przeniesienia oprzyrządowania do nowych producentów

4.1. PROCES ZATWIERDZANIA CZĘŚCI DO PRODUKCJI – PPAP

(ang. Production Part Approval Process)

W oparciu o Podręcznik PPAP, Wydanie Czwarte

PPAP służy do ustanowienia zaufania klienta do dostawcy, poprzez wykazanie, że:

- projekt klienta, specyfikacje i inne wymagania są właściwie zrozumiane przez dostawcę,
- zaproponowane przez dostawcę procesy umożliwiają wyprodukowanie wyrobu spełniającego wymagania klienta z określoną wydajnością produkcji.

Kiedy PPAP jest wymagany ?

Pełne zatwierdzenie Klienta musi być uzyskane przez

Dostawcę dla:

- Nowej części lub produktu (tj. określona część, materiał, lub kolor wcześniej nie dostarczany dla określonego Klienta),
- Poprawionej rozbieżności/niezgodności na uprzednio dostarczonej części,
- Produktu zmodyfikowanego poprzez zmianę inżynierską w projekcie, specyfikacji, lub materiału.
- Wszelkie sytuacje wymagane przez Klienta.

5 poziomów PPAP-u

Pozycje PPAP-u określone przez jego odpowiedni poziom wymagane przez klienta powinny być dostarczone przez dostawcę.

Poziom 1 – Tylko gwarancja (i określone pozycje wyglądu/powierzchni) przedstawiana Klientowi.

Poziom 2 – Gwarancja z próbkami produktów i ograniczone dane uzupełniające przedstawiane do Klienta.

Poziom 3 – Gwarancja z próbkami produktów i pełne dane uzupełniające przedstawiane do Klienta.

Poziom 4 – Gwarancja i inne wymogi określone przez Klienta.

Poziom 5 – Gwarancja z próbkami produktów i pełnymi danymi uzupełniającymi do wglądu u dostawcy w jego lokalizacji

Tabela wymaganych pozycji i dokumentów dla poszczególnych poziomów PPAP-u

Wymagania/ Pozycje PPAP	Poziom 1	Poziom 2	Poziom 3	Poziom 4	Poziom 5
1. Gwarancja dostarczanych produktów (PSW)	R	R	R	AR	R
2. Status projektu	-	R	R	AR	R
3. Dokumentacja Zatwierdzonych Zmian Inżynierskich	-	-	R	AR	AR
4. Zatwierdzenia Inżynierskie Klienta	-	-	R	-	-
5. FMEA dla Projektu	-	-	AR	AR	AR
6. Przepływ Procesu	-	-	R	AR	R
7. FMEA dla Procesów	-	-	R	AR	R
8. Plan Kontroli	-	R	R	AR	R
9. Analiza MSA	-	AR	R	AR	R
10. Raport Pomiarowy	-	R	R	AR	R
11. Wyniki testów materiałowych/ Właściwości materiału	-	AR	R	AR	R
12. Analiza wstępnych możliwości procesu (Cpk)	-	AR	R	AR	R
13. Dokumentacja Akredytowanych Laboratoriów	-	-	R	AR	R
14. Raport z Zatwierdzenia Wyglądu (ang. Appearance Approval Report), jeśli dotyczy	AR	AR	AR	AR	AR
15. Próbkki	-	R	R	AR	R
16. Wzorce	-	-	R	-	R
17. Sprawdzenie	-	-	R	AR	R

R – Wymagane (ang. Required)

AR – Wymagane na prośbę klienta (ang. As Requested)

' - ' – Nie wymagane

Dodatkowo, wraz z dokumentacją odpowiednią do wymaganego przez Fideltronik poziomu PPAP, wymaga się przesłania instrukcji pakowania. Zmiany w sposobie pakowania bez zgody Fideltronik nie są dozwolone.

Dla wyrobów motoryzacyjnych, wymaga się również od dostawcy przedłożenia danych materiałowych w IMDS (ang. International Material Data System), ID:40641. Wszelkie zmiany w wyrobie, wpływające na skład materiału wymagają ponownego przesłania danych w IMDS.

Każda pozycja (zaznaczona w powyższej tabeli jako wymagana), która nie ma zastosowania musi być zawarta we wniosku z PPAP z zastępczym dokumentem wykazującym, że ten punkt nie ma zastosowania. Ma to zapewnić że nic nie zostało pominięte. Fideltronik dokona przeglądu dostarczonego przez dostawcę PPAP korzystając z listy kontrolnej składania PPAP.

W razie jakichkolwiek braków, dokumenty są odsyłane do dostawcy do ponownego przeglądu i uzupełnienia.

Jeśli dostawca nie może spełnić wymogów PPAP w wymaganym terminie zobowiązany jest do przedstawienia przyczyny i potwierdzenia nowej obietnicy dat.

Zatwierdzenie PPAP przez Fideltronik potwierdzone jest w „Item technical specification” (data zatwierdzenia przy danej pozycji) dołączonej na iSupplier Portal lub wysłanej mailowo do dostawcy.

Uwaga:

W przypadku wymogu dostarczenia próbek (patrz np. pkt. 15 PPAP) należy je w sposób szczególny zidentyfikować na zewnątrz opakowania np. „PRÓBKI INŻYNIERYJNE”.

4.1.1. SPECYFICZNE WYMAGANIA KLIENTA

W przypadku Specyficznych Wymagań Klienta (ang. CSR- Specific Customer Requirements) oraz gdy Klient określa inne kryteria kwalifikacji niż powyżej opisane, Dostawca zobowiązany jest na prośbę Fideltronik do przedstawienia danych (raportów, wyników badań) potwierdzających spełnienie tych wymagań.

5. POTWIERDZENIE ORYGINALNOŚCI I ZGODNOŚCI DOSTARCZONYCH WYROBÓW

Dostawca ma obowiązek zapewnić i w razie potrzeby dostarczyć dowody na to, że wszystkie produkty dostarczane do Fideltronik są oryginalne (tj. zostały wyprodukowane przez wyspecyfikowanych przez Fideltronik producentów) i zgodne z wymaganiami.

Dostawca jest zobligowany również planować, wdrażać i kontrolować procesy odpowiednie dla organizacji i produktu, w celu zapobiegania użycia podrobionych lub podejrzanych o podrobienie części.

Fideltronik dokonuje wewnętrznej inspekcji zakupionych wyrobów na podstawie własnych procedur i rezerwuje sobie prawo do przeprowadzania kontroli jakości wyrobów i procesów u dostawcy (wykonywanych dla Fideltronik).

Przeprowadzanie inspekcji wewnętrznej w Fideltronik oraz ewentualnych kontroli u dostawcy nie zwalnia dostawcy z odpowiedzialności za zgodność dostarczonego wyrobu z wymaganiami określonymi w dokumentacji technicznej wyrobu, niniejszym Podręczniku Dostawcy i zamówieniu.

6. PRAWO DOSTĘPU

Prawo dostępu Fideltronik, jego klientów, organizacji audytujących i innych organów regulacyjnych do odpowiednich obszarów obiektów oraz do odpowiednich udokumentowanych informacji na każdym poziomie łańcucha dostaw musi być zapewnione przez dostawcę.

7. BEZPIECZEŃSTWO IT

Fideltronik wymaga od swoich dostawców:

- posiadania polityki i procedur dotyczących bezpieczeństwa IT
- posiadania procedur zabezpieczających przed cyberatakami oraz utratą danych (zabezpieczenia przeciwko instalacji nieautoryzowanego oprogramowania, oprogramowanie antywirusowe, politykę zarządzania hasłami itp.)

- zapewnienia, że systemy informatyczne w jednostce działają zgodnie z przepisami prawa i najlepszymi praktykami (np. odpowiednie licencje na użytkowane oprogramowanie)
- zapewnienia, że w przypadku awarii, utraty lub zniszczenia sprzętu operacyjnego (aplikacji, danych) zapewniony będzie ciągły dostęp do systemów.

Od dostawców komponentów z warstwą logiki programowalnej wymaga się:

1. Certyfikacji i zgodności z normami
 - Posiadania certyfikatu ISO/IEC 27001 lub dostarczenia oficjalnego potwierdzenia zgodności z tą normą.
 - Spełnienia wymogów dyrektywy NIS2 w zakresie cyberbezpieczeństwa łańcucha dostaw.
2. Gwarancji integralności i pochodzenia produktu
 - Zapewnienia pełnej identyfikowalności (Traceability) poprzez dostarczenie dokumentacji potwierdzającej ścieżkę komponentu od producenta do magazynu odbiorcy.
3. Skutecznego zarządzania podatnościami i poprawkami
 - Wdrożenia procesu natychmiastowego informowania o wykrytych lukach bezpieczeństwa (CVE) w dostarczanych komponentach.
 - Dostarczania aktualizacji oprogramowania układowego wyłącznie przez autoryzowane, szyfrowane kanały z wykorzystaniem podpisu cyfrowego.
4. Zachowania bezpieczeństwa logistyki / Bezpieczny Łańcuch Dostaw
 - Stosowania nienaruszalnych plomb (Tamper-Evident Packaging) na opakowaniach zbiorczych oraz umożliwienia weryfikacji nienaruszalności opakowań jednostkowych podczas transportu oraz przy dostawie.
 - Wdrożenia systemu weryfikacji przewoźników pod kątem bezpieczeństwa fizycznego przesyłek o charakterze krytycznym.

8. PROCES REKLAMACJI

W przypadku dostarczenia przez dostawcę wyrobów, które nie spełniają mających zastosowanie wymagań prawnych, wymagań klienta, dokumentacji technicznej, specyfikacji zamówienia oraz wymagań niniejszego Podręcznika Dostawcy, Fideltronik dokona ich reklamacji.

Reklamacji podlegają zarówno niezgodności wynikające z procesu produkcyjnego, procesu dystrybucyjnego jak i niezgodności materiałów i podzespołów użytych do wytworzenia tych wyrobów.

Zgłoszenie reklamacyjne wysyłane jest drogą mailową do dostawcy.

Do każdej reklamacji przypisany jest numer referencyjny Fideltronik (numer niezgodności: NZG-XXXXX), który umieszczony jest w tytule zgłoszenia reklamacyjnego i musi być utrzymywany w tytule całej korespondencji dotyczącej danej reklamacji.

Dostawca jest zobowiązany potwierdzić otrzymanie zgłoszenia reklamacyjnego w **terminie 48h (w sprawach o wysokim priorytecie 24h)**, dostarczyć numer RMA (jeśli wymagane) oraz niezbędne działania natychmiastowe (3D) w celu zabezpieczenia potrzeb Klienta (np. dostarczenie towaru wolnego od wad, sortowanie wyrobów w celu zapewnienia ciągłości dostaw itp.).

Dodatkowo, w **ciągu 10 dni** dostawca jest zobowiązany potwierdzić przyjęcie reklamacji i odebrać wadliwy towar (jeśli nie uzgodniono inaczej). Brak odpowiedzi od dostawcy w tym czasie będzie uznane jako przyjęcie reklamacji – w takim przypadku Fideltronik zastrzega sobie prawo do

utyliczacji wadliwego towaru na koszt dostawcy oraz wystawienia faktury lub noty debetowej na równoważność jego wartości.

W przypadku gdy uzgodniona została wymiana towaru na wolny od wad, towar na wymianę musi być opisany Numerem Niezgodności Fideltronik (NZG-XXXXX) oraz imieniem i nazwiskiem osoby zgłaszającej niezgodność.

Kompletny **Raport 8D** powinien być dostarczony do Fideltronik w ciągu **30dni** od daty zgłoszenia reklamacji.

Dla specyficznych spraw lub wymagań klienta (np. dla projektów motoryzacyjnych) czas na przygotowanie kompletnego raportu 8D może być krótszy. Dostawca zostanie poinformowany odpowiednio wcześniej o powyższych wyjątkach.

Po wykryciu niezgodności związanej z dostarczonym towarem, Fideltronik zastrzega sobie prawo do obciążenia dostawcy kosztem obsługi reklamacji równym **100 EUR** za każdą reklamowaną pozycję (w PLN dla polskich dostawców, wg kursu NBP z dnia fakturowania) jak również kosztami bezpośrednimi, poniesionymi na skutek wykrytej niezgodności (np. segregacja, naprawa, przeróbka, koszty zmontowanych wyrobów, koszty zwrotu z rynku itp.). Ponadto Fideltronik może dochodzić odszkodowania na zasadach ogólnych.

Dostawca może być obciążony kosztem całego, zmontowanego wyrobu w przypadku, gdy nie ma możliwości usunięcia niezgodności wynikającej z reklamacji (z zachowaniem zgodności ze wszystkimi pozostałymi wymaganiami dotyczącymi wyrobu) lub gdy nie ma na to zgody klienta.

W przypadku gdy dostawca nie jest w stanie zabezpieczyć Fideltronik w części wolne od wad i tym samym zapewnić ciągłość produkcji w Fideltronik np. poprzez dostarczenie partii wolnej od wad w określonym (przez Fideltronik) czasie, Fideltronik jest zobligowany do obciążenia dostawcy kosztami wszelkich dodatkowych operacji wykonanych w Fideltronik (w celu zabezpieczenia potrzeb klienta) stosując poniższe stawki (jeśli inny dokument Fideltronik nie mówi inaczej):

- Koszt roboczogodziny pracownika produkcji w przypadkach łatwych do zidentyfikowania i sprawdzenia (np. sortowanie):

20 EUR

- Koszt roboczogodziny pracownika w przypadku, gdy potrzebne jest dodatkowe oprzyrządowanie, kwalifikacja i / lub zatwierdzenie wyrobu/komponentu z udziałem inżynierów i/ lub specjalistów poszczególnych procesów / wyrobów (np. sortowanie, przeróbka, naprawa):

40 EUR

8.1. SPECJALNE POZIOMY KONTROLI DOSTAW

Dotyczy Dostawców dostarczających wyroby przeznaczone do projektów motoryzacyjnych.

Fideltronik zastrzega sobie prawo do nadawania Dostawcom specjalnych Poziomów Kontroli Dostaw: CSL I lub CSL II (CSL – ang. Controlled Shipping Level).

O nadaniu statusu specjalnego CSL I lub CSL II Fideltronik informuje Dostawcę w specjalnym liście informacyjnym. Po otrzymaniu takiej informacji Dostawca jest zobligowany do uruchomienia specjalnego procesu kontroli dostaw zgodnie z poniższymi zasadami:

CSL I: wymaga kontroli 100% w zakładzie produkcyjnym Dostawcy na osobnym stanowisku (nie ujętym w standardowym procesie kontroli). Proces inspekcji ma zapewnić, że Fideltronik będzie

chroniony przed otrzymaniem niezgodnych części. Dostawca, który otrzymał poziom kontrolny CSLI zobowiązany jest również do informowania Fideltronik o wynikach przeprowadzanych inspekcji, aż do momentu ich zniesienia.

CSL II: wymaga kontroli 100%, która musi być wykonywana przez stronę trzecią. Fideltronik wybiera stronę trzecią oraz miejsce do przeprowadzania kontroli. Odpowiedzialność finansowa za przeprowadzaną kontrolę leży po stronie Dostawcy.

W momencie gdy Dostawca lub strona trzecia znajdzie niezgodność status specjalny przedłuża się o wcześniej uzgodniony okres.

Zniesienie statusów specjalnych (CSL) Dostawcy dokonuje Fideltronik w specjalnym liście informacyjnym. Powoduje to że wszystkie specjalne procesy kontroli, odpowiednie dla poziomu CSL mogą zostać zniesione.

Odpowiedzialność Dostawcy:

- potwierdzenie otrzymania zgłoszenia i podjęcia działań natychmiastowych
- w przypadku poziomu kontrolnego II:
 - wysłanie zamówienia do jednostki wykonującej inspekcję
 - przedstawienie odpowiednich dokumentów i sprzętu niezbędnego do wykonania poprawnej inspekcji
- kontynuowanie czynności kontrolnej do momentu zniesienia jej przez Fideltronik
- zapewnienie odpowiedniej identyfikacji materiału obarczonego specjalnym statusem kontrolnym podczas kontroli końcowej
- określenie przyczyny źródłowej i wdrożenie nieodwracalnych działań korygujących
- komunikowanie planu działań i ich statusu do Fideltronik w uzgodnionym formacie i w określonej częstotliwości.

9. ROZWÓJ I OCENA DOSTAWCY

9.1. OCENA DOSTAWCY

W celu osiągnięcia pełnej satysfakcji naszych Klientów, dostarczania najlepszej w klasie jakości i najwyższego poziomu usług, Fideltronik stworzył mierzalne cele jakościowe pomagające monitorować i stale doskonalić wydajność naszego Dostawcy.

Nasze oczekiwania wobec Dostawców nie są odmienne od oczekiwań naszych Klientów. Stawiamy na Dostawców którzy zobowiązują się rozwijać w takich obszarach jak optymalna wydajność jakości produktu, dostawy na czas i koszty, a także ciągłe doskonalenie przyczyniające się do wzajemnego wzrostu.

Definicja

Ocena dostawców jest przeprowadzana kwartalnie na podstawie wskaźników KPI (Key Performance Indicators). Dostawcy są zakwalifikowani do oceny na podstawie kwartalnego obrotu (90%).

Wskaźniki

Wymagane informacje do oceny dostawcy są gromadzone w systemie informatycznym Fideltronik. Dostawcy oceniani są w odniesieniu do poniższych wskaźników, które podzielone są na trzy główne kategorie takie jak Jakość, Dostawy oraz Koszty:

1. JAKOŚĆ (QUALITY PERFORMANCE)

Informacje zbierane przez system komputerowy Fideltronik.

Punktacji podlega:

- **Poziom PPM** / Poziom wadliwości dostaw - wskaźnik PPM i liczony według poniższego wzoru:

$$PPM = \frac{N_w}{N_d} \cdot 1000000$$

gdzie:

Nw – ilość wadliwych komponentów zarejestrowanych w określonym czasie [szt.]

Nd – ilość dostarczona w tym samym okresie czasu [szt.]

WAŻNE:

Dostawcy zobowiązani są do dostarczania części wolnych od wad zakładając docelowy poziom PPM na poziomie 0.

- Zakłócenia u Klienta

Dotyczy niezgodności z wysokim lub krytycznym priorytetem zgłoszonych od Klienta, włączając zwroty z rynku.

Priorytet krytyczny: Niezgodności związane ze sprawami bezpieczeństwa lub/i zwrotem z rynku

Priorytet wysoki: Niezgodności wpływające na specyfikację produktu lub na główne cechy dopasowania i funkcjonowania produktu (ang. fit and function), dotyczące problemów seryjnych z wysokim ryzykiem zwrotu z rynku.

- Zakłócenia w produkcji

Dotyczy niezgodności z wysokim lub krytycznym priorytetem (jak wyżej) odnotowanych podczas inspekcji wejściowej lub produkcji w toku.

- Czas odpowiedzi 8D

Ilość raportów 8D nie dostarczonych w terminie 30 dni.

- Powtarzalność problemów

Ilość problemów powtórzonych w wybranym okresie czasu zgodnie z poniższym zakresem i kryteriami.

Zakres: 1 rok,

Kryteria powtarzalności: dostawca, skrót części, kod błędu

- Incydenty środowiskowe i BHP

Incydenty odnotowane podczas przyjęcia towaru lub produkcji w toku, mające wpływ i niosące zagrożenie dla środowiska lub/i Bezpieczeństwa i Higieny Pracy.

2. NIEZGODNOŚCI LOGISTYCZNE (LOT ACCEPTANCE RATE)

Informacje zbierane przez system komputerowy Fideltronik

Niezgodności wynikające z niedostosowania się do wymagań Fideltronik w zakresie logistyki, uniemożliwiające przyjęcie towaru do systemu lub opisujące sytuacje opóźniające przyjęcie na magazyn. Np:

- dostawa niezamówionego towaru
- brak zarejestrowanego potwierdzenia wysyłki (ASN, ASBN)
- brak dokumentów potwierdzających odprawę celną towaru importowanego

3. TERMINOWOŚĆ DOSTAW (DELIVERY PERFORMANCE)

Informacje zbierane przez system komputerowy Fideltronik.

Punktacji podlegają:

- Dostawy na czas

Pomiar wykonywany w odniesieniu do daty dostawy potwierdzonej przez Dostawcę (ang. Promise Date). Dostawa jest uważana za dostarczoną w czasie, gdy towary zostały dostarczone do magazynu klienta: 5 dni wcześniej, 0 dni później.

- Transporty specjalne

Ilość zarejestrowanych transportów specjalnych z winy Dostawcy.

Transporty specjalne związane są z dodatkowymi kosztami lub opłatami, powstającymi dodatkowo do uzgodnionej dostawy. Mogą być spowodowane metodą dostawy, dostarczoną ilością, nieplanowaną lub opóźnioną dostawą.

3. ŚREDNI CZAS DOSTAWY (AVERAGE LEAD TIME)

Informacje zbierane przez system komputerowy Fideltronik.

Wskaźnik określa ilość dni, która upłynęła od momentu złożenia zamówienia do dostarczenia towaru do Fideltronik oraz jego przyjęcia na magazyn.

4. PRODUKTYWNOŚĆ CENOWA (ROLLING PO PRICE SAVING RATE)

Informacje zbierane przez system komputerowy Fideltronik.

System porównuje średnią cenę zakupu w bieżącym kwartale/miesiącu ze średnią ceną z poprzedniego roku.

5. ILOŚĆ FAKTUR ZAREJESTROWANYCH (ELECTRONIC INVOICES)

Informacje zbierane przez system komputerowy Fideltronik.

Wskaźnik określa procent faktur zarejestrowanych w systemie informatycznym klienta poprzez Portal Dostawcy lub EDI.

Zakres punktacji:

JAKOŚĆ / QUALITY PERFORMANCE	
Zakres punktacji	Cel / założenie
<div style="display: flex;"> <div style="writing-mode: vertical-rl; transform: rotate(180deg); font-weight: bold; margin-right: 10px;">JAKOŚĆ / QUALITY PERFORMANCE</div> <div> <p>Poziom PPM <250ppm (8 pkt) 251-1000ppm (5 pkt) 1001-2000 (2 pkt) >2000ppm (0pkt)</p> <p>Zakłócenia u klienta: Brak incydentu (4pkt) Odnotowany incydent (0pkt)</p> <p>Zakłócenia w produkcji: Brak incydentu (2pkt) Odnotowany incydent (0pkt)</p> <p>Czas odpowiedzi 8D : Odpowiedź 8D dostarczona w terminie (2pkt) Odpowiedź 8D dostarczona powyżej 30 dni (0pkt)</p> <p>Powtarzalność problemów Brak powtarzalności problemów (2pkt) Odnotowana powtarzalność problemów (0pkt)</p> <p>Incydenty środowiskowe i BHP Brak incydentu (2pkt) Wystąpienie incydentu (0pkt)</p> </div> </div>	20pkt
NIEZGODNOŚCI LOGISTYCZNE / LOT ACCEPTANCE RATE	
Zakres punktacji	Cel / założenie
<p>2% < 10 pkt 6% < 5 pkt ≤ 2% 0 ptk ≤ 6%</p>	10pkt

TERMINOWOŚĆ DOSTAW / ON TIME DELIVERY	
Zakres punktacji	Cel / założenie
Dostawy na czas: 96% < 12 pkt 93% < 8 pkt ≤ 96% 90% < 4 pkt ≤ 93% 0 pkt ≤ 90% Transporty specjalne: Brak incydentu (3pkt) Odnutowany incydent (0pkt)	15pkt
ŚREDNI CZAS DOSTAWY / AVERAGE LEAD TIME	
Zakres punktacji	Cel / założenie
15 pkt ≤ 14 dni 14 dni < 10 pkt ≤ 28 dni 28 dni < 5 pkt ≤ 56 dni 0 pkt ≤ 56 dni	15pkt

PRODUKTYWNOŚĆ CENOWA / ROLLING PO PRICE SAVINGS RATE	
Zakres punktacji	Cel / założenie
4.5% < 25 pkt 3.5% < 20 pkt ≤ 4,5% 2.5% < 15 pkt ≤ 3.5% 1.5% < 10 pkt ≤ 2.5% 0.5% < 5 pkt ≤ 1.5% 0 pkt ≤ 0.5	25pkt
ILOŚĆ FAKTUR ZAREJESTROWANYCH / ELECTRONIC INVOICES	
Zakres punktacji	Cel / założenie
98% < 15 pkt 95% < 10 pkt ≤ 98% 90% < 5 pkt ≤ 95% 0 pkt ≤ 90%	15pkt

Analiza wszystkich dostawców jest dokonywana wg formularza i nadawane są statusy wg punktacji z poniższej tabeli.

PUNKTACJA	INTERPRETACJA	STATUS
71pkt – 100pkt	Dostawca spełnia wymagania Fideltronik w satysfakcjonującym stopniu. Współpraca może być kontynuowana i dalej rozwijana. Ewentualne działania zapobiegawcze mogą być podjęte w celu dalszego rozwoju współpracy.	SATISFACTORY
41pkt – 70pkt	Dostawca spełnia wymagania Fideltronik z pewnymi zastrzeżeniami. Istnieje potencjał do poprawy. Fideltronik zastrzega sobie prawo do wymagania działań korygujących i/lub zapobiegawczych w określonych przypadkach o czym Dostawca zostanie poinformowany.	ACCEPTED
0pkt – 40pkt	Dostawca nie spełnia wymagań Fideltronik. Istnieją krytyczne niezgodności, które powinny zostać niezwłocznie usunięte. Dostawca powinien we współpracy z Fideltronik niezwłocznie zdefiniować działania naprawcze i wykonać je w akceptowalnym terminie (TEMPORARY ACCEPTED). W przypadku braku współpracy ze strony Dostawcy Kupiec podejmuje działania mające na celu wyeliminowanie dostawcy (TO BE ELIMINATED).	TEMPORARY ACCEPTED lub TO BE ELIMINATED

Lista Zakwalifikowanych Dostawców jest aktualizowana, oraz przeglądana kompleksowo po okresowej ocenie dostawców.

9.2. AUDYT JAKOŚCI

W czasie współpracy z danym dostawcą lub przy wyborze nowego dostawcy Fideltronik może zażądać przeprowadzenia audytu u dostawcy. Zakres i cel są komunikowane dostawcy. Audyt przeprowadzany jest zwykle na podstawie kwestionariusza audytowego uprzednio wysłanego i wypełnionego przez dostawcę. Potwierdzana jest zgodność z wymaganiami klienta, dokumentacją techniczną, odpowiednimi normami, standardami oraz procedurami.

Wynikiem audytu jest raport w którym zawarte są spostrzeżenia, uwagi oraz obszary do poprawy. Po każdym audycie dostawca zobowiązany jest do podjęcia działań korygujących zgodnie z planem opisanym w punkcie 8.3.

9.3. DZIAŁANIA KORYGUJĄCE I ZAPOBIEGAWCZE

Definicja

Działania korygujące i zapobiegawcze podejmowane są przez dostawców w celu usprawnienia organizacji oraz świadczą o ciągłym doskonaleniu ich procesów. Odpowiednio podejmowane wpływają na zmniejszenie liczby braków czy reklamacji, zwiększenie wydajności produkcji, zwiększenie wolumenu sprzedaży, zmniejszenie kosztów działalności, itp.

Reklamacje

This document is a controlled version, if viewed direct in Fideltronik SharePoint

W przypadku wykrycia niezgodności niezależnie od procedury reklamacji towaru, Fideltronik może wymagać przedstawienia planu działań korygujących w formie raportu 8D.

Szczegółowe informacje dotyczące procesu reklamacji i terminów realizacji działań korygujących zawarte są w punkcie 7.

Nadzór nad podjętymi działaniami korygującymi.

Fideltronik może wymagać od dostawcy przedstawienia dowodów wprowadzenia działań korygujących i zapobiegawczych oraz dokonać ich weryfikacji podczas wizyty audytowej.

Otrzymany raport 8D oraz przesłane dowody umieszczane są w bazie danych Fideltronik pod daną niezgodnością oraz stanowią podstawę do jej zamknięcia. Skuteczność podjętych działań weryfikowana jest na podstawie kontroli kolejnych dostaw.

Ocena dostawcy

Ocena dostawcy jest wysyłana do dostawców drogą mailową.

Wraz z oceną przesyłany jest do dostawcy formularz w którym należy uzupełnić propozycję działań korygujących (jeśli wymagane) wraz z terminem ich realizacji.

Uzupełniony o działania korygujące formularz należy odesłać do Fideltronik w terminie 15 dni roboczych od daty otrzymania wyniku oceny (jeśli nie uzgodniono inaczej).

Audyt dostawcy

Po przeprowadzonym audycie u dostawcy przesyłany jest do niego raport z audytu wraz z zaznaczonymi obszarami do poprawy. Dostawca zobowiązany jest w terminie 15 dni roboczych (od daty otrzymania raportu) do dostarczenia działań korygujących. Fideltronik może zażądać dowodów z podjętych działań oraz przeprowadzić ponowny audyt weryfikujący.

Dla obszarów oznaczonych w raporcie z audytu jako „M” (obowiązkowe do spełnienia, ang. Mandatory), które w wyniku audytu zostały ocenione wysokim ryzykiem, Fideltronik wymaga niezwłocznego podjęcia działań korygujących. Brak podjęcia działań dla tych obszarów w potwierdzonym przez Fideltronik terminie może skutkować zawieszeniem współpracy z dostawcą lub w przypadku nowego/potencjalnego dostawcy, brakiem podjęcia współpracy.

W przypadku gdy dostawca nie podejmuje działań korygujących i zapobiegawczych, nie wyraża chęci poprawy oraz doskonalenia swoich procesów, Fideltronik może podjąć kroki zmierzające do usunięcia dostawcy z Listy Zakwalifikowanych Dostawców. W takim przypadku nadawany jest dostawcy status „to be eliminated” i kolejno „phase out”.

10. DOKUMENTOWANIE PROCESU PRODUKCJI I NADZOROWANIE ZMIAN

10.1. WYMAGANIA OGÓLNE

Dostawca jest zobowiązany do posiadania udokumentowanego procesu produkcji wyrobów. Fideltronik zaleca stosowanie następujących dokumentów:

- Mapa procesu „FLOW-CHART”
- Plan kontroli „CONTROL PLAN”

Powyższe dokumenty powinny być dostępne na żądanie Fideltronik.

Plan kontroli można oprzeć na zaleceniach podręcznika referencyjnego APQP wydanego przez AIAG „APQP Advanced Product Quality Planning”. Formularze dokumentów dostępne są na stronie: <https://fideltronik.com/our-supplier/> w wersji polskojęzycznej jako „PPAP dokumenty do pobrania” lub w wersji anglojęzycznej jako „PPAP forms to download”.

Dostawca jest zobowiązany do informowania Fideltronik o planie wprowadzenia zmian w poniższych obszarach **przed ich wdrożeniem**:

- proces technologiczny
- stosowane materiały
- producenci (w szczególności PCB, ale nie tylko),
- przepływ procesu

Należy pamiętać, że wymagają one zgody Fideltronik.

Zmiany technologiczne powinny być odzwierciedlone w dokumentach takich jak mapa procesu i plan kontroli oraz niezwłocznie przesłane do Fideltronik.

Fideltronik może zażądać przesłania dodatkowych informacji nt. proponowanych zmian oraz próbek towaru.

Dostawca jest zobowiązany do podania firmie Fideltronik daty, od kiedy wprowadzono zmianę w procesie technologicznym oraz numer dostawy ze zmianami. Ma to na celu identyfikację zmian dokonanych u dostawcy i ich wpływu na jakość wyrobu.

Dla komponentów katalogowych wszelkie zmiany, które mogą wpłynąć na właściwości towaru wymagają pisemnego powiadomienia Fideltronik w formie dokumentu **PCN (ang. Product/Process Change Notification)**. Dokument należy przesłać na adres mailowy: pcn@fideltronik.com.

W przypadku wdrożenia nieautoryzowanych zmian wszystkie koszty poniesione przez Fideltronik i/lub jego Klientów będą wyłączną odpowiedzialnością Dostawcy.

10.2. SPC i CHARAKTERYSTYKI SPECJALNE

Definicja

SPC -Statistical Process Control (Statystyczne Sterowanie Procesem) - statystyczna metoda zarządzania jakością, która umożliwia obiektywną ocenę, czy dany proces podlega swojej normalnej zmienności, czy zaczyna zachowywać się "niestandardowo".

Dostawca jest zobowiązany we własnym zakresie do zapewnienia niezbędnego szkolenia odpowiedniego personelu i sprzętu pomiarowego w swoim zakładzie pod kątem SPC (Statystyczne Sterowanie Procesem).

Określenie specyficznych wymagań do nadzorowania procesu i raportowania wyników jakościowych przez dostawcę do Fideltronik, dla wybranych wyrobów, powinno odbywać się w przedstawiony poniżej sposób.

Pomiary Cpk charakterystyk specjalnych i krytycznych

Dostawca jest zobowiązany wykonać w każdej dostawie do Fideltronik pomiary parametrów krytycznych lub specjalnych znajdujących się w dokumentacji technicznej i/lub specyfikacji.

Wyniki pomiarów mają być udokumentowane. Wartości Cpk muszą spełniać warunek:

Cpk \geq 1.67

Dopuszcza się, aby Cpk \geq 1.33 pod warunkiem prowadzenia przez dostawcę udokumentowanych działań zmierzających w kierunku osiągnięcia docelowej wartości 1.67.

Dokument pomiarowy

Dostawca jest zobowiązany do dokonywania pomiarów Cpk charakterystyk specjalnych i krytycznych we własnym zakresie dla każdej partii produkcyjnej.

Dokument potwierdzający spełnienie specyficznych wymagań klienta powinien zawierać min:

- wyniki pomiarów
- metodę pomiarów
- zastosowany materiał.

Dostawca jest zobowiązany do archiwizowania tego dokumentu minimum przez 5 lat oraz udostępniania go w każdej chwili na żądanie klienta.

11. ZRÓWNOWAŻONY ROZWÓJ

11.1. WYMAGANIA PRAWNE I REGULACYJNE

Dostawca ma obowiązek zapewnić, że jego wyroby, procesy i usługi są zgodne z aktualnie obowiązującymi wymaganiami prawnymi i regulacyjnymi w kraju odbioru, wysyłki oraz w określonym kraju przeznaczenia jeżeli zostały mu podane.

Jeżeli Fideltronik zdefiniuje dla określonych wyrobów, podlegających wymaganiom prawnym lub regulacyjnym, specjalne działania z zakresu nadzoru, dostawca powinien zapewnić, że zostaną one wdrożone i będą utrzymywane.

Dla zdefiniowanych przez Fideltronik wymagań prawnych i regulacyjnych oraz cech specjalnych wyrobu i procesu wymaga się od dostawcy dalszego ich przekazania wzdłuż łańcucha dostaw aż do właściwego miejsca wytwarzania.

11.2. OCHRONA ŚRODOWISKA

11.2.1. WYMAGANIA OGÓLNE

Zgodnie z polityką środowiskową Fideltronik, wymaga się od dostawcy, aby w ramach dostarczanych wyrobów i usług uwzględniał poniższe aspekty:

Ograniczenie styropianu w opakowaniach

Styropian jest materiałem bardzo trudnym w recyklingu, i jego wpływ (jako odpad) na nasze środowisko jest o wiele większy niż pozostałych materiałów opakowaniowych (drewno, tektura, metale).

Fideltronik zaleca tam gdzie to możliwe, aby nie stosować styropianu jako formy opakowania, lecz zastąpić go materiałami o mniejszym wpływie na środowisko (tektura, stal, drewno) lub zastosować opakowania zwrotne.

Stosowanie opakowań zwrotnych

Fideltronik zaleca, tam gdzie to możliwe, stosowanie opakowań zwrotnych celem ograniczenia wpływu odpadów opakowaniowych na środowisko oraz obniżenie niepotrzebnych kosztów (poprzez likwidację opakowań zbiorczych)

Zgodnie z polityką środowiskową Fideltronik, dostawcy zobowiązani są spełnić następujące wymagania:

- Wszędzie tam gdzie jest to wymagane dostarczyć kartę charakterystyki substancji niebezpiecznych
- Dostawca jest w pełni odpowiedzialny za zgodny z prawem odbiór, obchodzenie się, przechowywanie, zwrot oraz likwidację materiałów niebezpiecznych w swoim zakładzie produkcyjnym, które są konieczne do wyprodukowanie i dostarczenia wyrobów do Fideltronik.
- Dostawcy wykonujący usługi na terenie Fideltronik są zobowiązani do segregacji odpadów zgodnie z obowiązującymi zasadami.

Przy wyborze dostawcy, Fideltronik bierze pod uwagę aspekty środowiskowe. Dostawca jest zobowiązany do oferowania surowców proekologicznych oraz przy ich projektowaniu i produkcji stosowania zasady LCA (Life Cycle Analysis).

Dodatkowe informacje:

Rozporządzenie Ministra Gospodarki z dnia 27 marca 2007 r. w sprawie szczegółowych wymagań dotyczących ograniczenia wykorzystywania w sprzęcie elektrycznym i elektronicznym niektórych substancji mogących negatywnie oddziaływać na środowisko (Dz.U. 2007 nr 69 poz. 457).

DEKLARACJE MATERIAŁOWE

Fideltronik zgodnie z polityką środowiskową oraz mając na uwadze wymagania przepisów prawnych jak również wymagania swoich klientów może zażądać od dostawcy Deklaracji Materiałowych potwierdzających zgodność z nimi (np. uwzględniających stosowanie wybranych pierwiastków, miejsca pochodzenia danych materiałów lub ich części składowych).

Fideltronik może wymagać od Dostawcy składania deklaracji materiałowych w narzuconej przez siebie formie.

Deklaracje powinny zawierać dokładny opis metody pomiarowej oraz wyniki pomiarów i być uaktualniane co najmniej raz w roku.

ROZPORZĄDZENIE W SPRAWIE WYLESIENIA

Zgodnie z Rozporządzeniem Parlamentu Europejskiego i Rady (UE) 2023/1115 z dnia 31 maja 2023 r. w sprawie udostępniania na rynku unijnym i wywozu z Unii niektórych towarów i produktów związanych z wylesianiem i degradacją lasów oraz uchylenia rozporządzenia (UE) nr 995/2010, **dostawca ma obowiązek:**

- zapewnić, że dystrybuowane przez niego produkty nie przyczyniają się do wylesiania oraz że z produkcją lub pozyskiwaniem surowców w całym łańcuchu dostaw nie są powiązane żadne nielegalne praktyki wylesiania
- na żądanie Fideltronik dostarczyć dowody spełnienia ww. wymagania

11.2.2. ZGODNOŚĆ Z RoHS

W związku z Dyrektywą RoHS 2011/65/UE w sprawie ograniczenia stosowania niektórych niebezpiecznych substancji w sprzęcie elektrycznym i elektronicznym, wraz ze zmianami 2015/863/UE, **do pierwszej dostawy** i na żądanie Fideltronik wymaga od dostawców przesłania deklaracji zgodności z wymaganiami dyrektywy RoHS, raportów z wynikami przeprowadzonych

testów RoHS lub danych materiałowych dla dostarczanych komponentów/materiałów na adres e-mail: rohs@fideltronik.com.

Deklaracją powinny być objęte materiały z których wykonane są wyroby jak również proces produkcji (włączając materiały eksploatacyjne).
Co więcej, jeśli to możliwe dostawca powinien zaznaczyć na opakowaniu (w każdej dostawie do Fideltronik), że wyrób jest zgodny z RoHS.

11.2.3. ZGODNOŚĆ Z REACH

Zgodnie z wymaganiami Rozporządzenia (WE) NR 1907/2006 Parlamentu Europejskiego i Rady w sprawie rejestracji, oceny, udzielania zezwoleń i stosowanych ograniczeń w zakresie chemikaliów (REACH) Fideltronik jako dalszy użytkownik wymaga:

- Zgodności dostarczanych komponentów/materiałów z REACH (w tym Listy kandydackiej SVHC, Załącznika XIV i Załącznika XVII).

W przypadku gdy dostarczany komponent/materiał zawiera substancję z Listy kandydackiej SVHC (wykaz dostępny na stronie <http://echa.europa.eu/web/guest/candidate-list-table>) powyżej 0,1 % wagowego w wyrobie, należy niezwłocznie poinformować Fideltronik i podać nazwę substancji oraz jej % zawartość w dostarczonym komponencie/materiale.

Od 5 stycznia 2021 roku firmy dostarczające wyroby zawierające substancje stanowiące bardzo duże zagrożenie (SVHC) z listy kandydackiej, w stężeniu powyżej 0,1% wagowo na rynek UE, muszą przedłożyć informacje na temat tego wyrobu do Europejskiej Agencji Chemikaliów (ECHA), do bazy danych SCIP.

SCIP to europejska baza danych zawierająca informacje na temat substancji stanowiących bardzo duże zagrożenie w wyrobach jako takich lub w złożonych wyrobach (Produktach) ustanowione na mocy dyrektywy w sprawie odpadów oraz uchylającej niektóre dyrektywy (2008/98/WE).

Zgłoszenie do SCIP jest obowiązkowe dla wszystkich firm dostarczających artykuły na rynek UE. Informacje w bazie danych są następnie udostępniane operatorom odpadów i konsumentom. Na żądanie dostawca jest zobowiązany do dostarczenia numeru SCIP dla dostarczonej części.

Fideltronik wymaga oświadczenia rozporządzenia REACH (WE) nr 1907/2006 przy pierwszej dostawie lub kiedy jest to obowiązek zgodnie z Artykułem 33 rozporządzenia REACH oraz na żądanie na adres e-mail: rohs@fideltronik.com.

- Zgodności z art. 31 Rozporządzenia REACH dotyczącego Kart Charakterystyki dostarczanych od wszystkich dostawców.

Zapisy dotyczą między innymi:

Obowiązku dostarczania i informowania odbiorcy o aktualizacji Karty Charakterystyki Substancji Niebezpiecznej. Aktualizacja obejmuje również obowiązek dostosowania Karty Charakterystyki zgodnie z aktualnymi wymaganiami rozporządzenia.

Zgodnie z powyższym w przypadku jakiegokolwiek zmiany w Karcie Charakterystyki bądź też dostarczanego wyrobu dostawca zobowiązany jest poinformować o tym Fideltronik w trybie natychmiastowym oraz niezwłocznie dostarczyć nową/aktualną Kartę Charakterystyki.

Karty charakterystyki należy przysyłać drogą elektroniczną do Kupca odpowiedzialnego lub na adres siedziby Fideltronik zaadresowane do konkretnej osoby.

Karta Charakterystyki powinna być w języku urzędowym Państwa, w którym substancja lub mieszanina wprowadzona jest do obrotu, czyli w naszym przypadku - w języku Polskim

Grupa Fideltronik wymaga od swoich Dostawców dostarczania Kart Charakterystyki Substancji Niebezpiecznej, również dla preparatów, które nie spełniają kryteriów klasyfikacji jako środek niebezpieczny.

26 czerwca 2020 r. zostało opublikowane w Dzienniku Urzędowym UE Rozporządzenie Komisji (UE) 2020/878 z dnia 18 czerwca 2020 r. zmieniające załącznik II do rozporządzenia (WE) nr 1907/2006 Parlamentu Europejskiego i Rady w sprawie rejestracji, oceny, udzielania zezwoleń i stosowanych ograniczeń w zakresie chemikaliów (REACH).

Od stycznia 2023 roku karty charakterystyki powinny zostać opracowane zgodnie z najnowszym szablonem karty charakterystyki, określonym w rozporządzeniu 2020/878/UE.

Niedostosowanie się do powyższych informacji Producent/Dystrybutor podlega, zgodnie z odpowiednim ustawodawstwem, karze grzywny.

11.2.4. MINERAŁY KONFLIKTOWE

Jako dostawca usług, między innymi montażu elektroniki oraz montażu finalnego, jesteśmy świadomi naszych obowiązków wynikających z przepisów prawa dotyczących stosowania minerałów: cyny, tantalu, wolframu, złota (3TG Minerals) oraz wymogów do kobaltu i miki pochodzących z regionów ogarniętych konfliktami.

Wymagania prawne to w szczególności artykuł 1502 ustawy Dodd-Frank Wall Street Reform and Consumer Protection i rozporządzenie 2017/821/UE ustanawiające obowiązki w zakresie należytej staranności w łańcuchu dostaw unijnych importerów cyny, tantalu i wolframu, ich rud oraz złota pochodzących z obszarów dotkniętych konfliktami i obszarów wysokiego ryzyka.

Na prośbę naszych Klientów współpracujemy z naszymi bezpośrednimi Dostawcami w zakresie ustalenia pochodzenia minerałów 3TG, miki, kobaltu i zbierania informacji o ich zgodności obowiązującymi przepisami i wymaganiami.

Fideltronik używa Wytocznych OECD i szablonów raportowania aby udokumentować zgromadzone informacje: CMRT (Conflict Minerals Reporting Template) dla 3TG Minerals oraz EMRT (Extended Minerals Reporting Template) dla kobaltu i miki.

Fideltronik wymaga, aby jego Dostawcy:

1. Zobowiązali się do potwierdzenia statusu lub deklaracji ubiegania się o status tzw. Dostawcy bezkonfliktowego (ang. Conflict-free) – co oznacza, że surowce używane przez Dostawcę pochodzą ze źródeł niepowiązanych z konfliktami zbrojnymi. Dostawcy są również zobowiązani do przekazania tych wymagań do swojego łańcucha dostaw.
2. Posiadali system lub ustaloną metodę zapewniającą, że dostarczone do Fideltronik części są bezkonfliktowe.
3. Na żądanie, dostarczyli do Fideltronik kompletną deklarację (w formacie wprowadzonym przez Responsible Minerals Initiative), która poświadczy o bezkonfliktowości Dostawcy i udokumentuje źródła pochodzenia używanych minerałów 3TG, miki i kobaltu, które Dostawca kupuje bezpośrednio lub pośrednio.

11.2.5. SPECYFICZNE WYMAGANIA KLIENTA

Oprócz wymagań zawartych w powyższych punktach dostawca zobowiązany jest na prośbę Fideltronik do przedstawienia danych (raportów, wyników badań) potwierdzających spełnienie specyficznych wymagań klienta.

11.3. KODEKS ETYCZNY

Fideltronik rozważa współpracę tylko z dostawcami, którzy działają w sposób etyczny, z poszanowaniem praw ludzi i tym samym potwierdzają następujące zasady:

Dyskryminacja

Każdy pracownik ma prawo do uczciwego traktowania, niezależnie od stanowiska i rangi w strukturach firmy. Podobne zasady obowiązują w relacjach z osobami niezatrudnionymi w firmie. Pracownikom nie wolno dyskryminować osób ze względu na ich wiek, płeć, rasę, narodowość, religię, niepełnosprawność, pochodzenie, stan cywilny, werbalnie, fizycznie lub w jakikolwiek inny sposób szykanować współpracowników lub inne osoby, dopuszczać się molestowania seksualnego i mobbingu wobec innej osoby, świadomie rozpowszechniać fałszywych informacji lub plotek o współpracownikach lub innych osobach.

Otwartość i komunikacja

Dostawca dba, aby wszyscy pracownicy i współpracownicy komunikowali się ze sobą otwarcie i z szacunkiem. Każdy pracownik ma prawo zgłaszać swoje uwagi przełożonemu. Oczekuje się aby pracownicy byli uczciwi nie tylko wobec siebie ale także wobec klientów, dostawców i pracodawcy.

Wynagrodzenie

Wynagrodzenie jest wypłacane pracownikom zgodnie z przepisami prawa pracy.

Dzieci i nieletni pracownicy

Dostawca nie zatrudnia i nie wspiera wykorzystywanie pracy nieletnich. Z wykluczeniem programów szkoleniowych, praktyk dla uczniów i studentów. Minimalny wiek zatrudnienia wynosi 16 lat. Pracownicy poniżej 18 roku życia nie mogą wykonywać pracy niebezpiecznej.

Praca przymusowa

Zgodnie z Ujgurską ustawą o zapobieganiu pracy przymusowej (prawo publiczne U.S., nr 117-78), znanej również jako UFLPA, nakazuje się ścisłego przestrzegania wytycznych mających na celu zapobieganie pracy przymusowej, szczególnie w kontekście populacji z Regionu Autonomicznego Xinjiang-Ujgur, czyli Xinjiangu w Chińskiej Republice Ludowej.

Biorąc pod uwagę powagę tej kwestii i zaangażowanie Fideltronik w praktyki etyczne, wymagamy aby wszyscy dostawcy w naszym łańcuchu dostaw przestrzegali tych standardów.

Konkurencja i działania antymonopolowe

Dostawca popiera konkurencję jakościową i cenową. Działa w sposób otwarty i uczciwy. Przestrzegając prawa antymonopolowego i norm dotyczących uczciwej konkurencji, wymaga od swoich pracowników, aby ich postępowanie spełniało następujące warunki:

- a) dane dotyczące konkurencyjnej oferty nigdy nie powinny być omawiane ze stroną konkurującą;
- b) zabronione jest ograniczanie wolnej konkurencji przez ustalanie ze stroną konkurującą wysokości cen, podziału rynków zbytu itp.;
- c) nie wolno nakłaniać Klienta do zakupu produktów lub usług, które nie odpowiadają jego potrzebom;

e) pracownicy Grupy Fideltronik zobowiązani są udzielać Klientom ścisłych i zgodnych z prawdą informacji oraz uczciwie przedstawiać jakość, funkcje i dostępność oferowanych produktów.

Korupcja i przekupstwo

Podstawą relacji z partnerami biznesowymi, urzędnikami i innymi osobami są osiągnięcia, wiarygodność oraz jakość produktów i usług. Pracownikom i współpracownikom firmy nigdy nie wolno wpływać na osoby decyzyjne poprzez niezgodne z prawem finansowanie, przekazywanie prezentów lub wyświadczenie przysług.

Pracownicy nie mogą oferować i wręczać jakiejkolwiek korzyści finansowej, rzeczowej ani innej, zabiegać o okazje do ofert jakiejkolwiek łapówki lub innych zachowań zachęcających potencjalnych partnerów do niej, przyjmować jakiegokolwiek rodzaju łapówki lub innej zachęty, która byłaby niedozwolona lub ratyfikowana przez organizację w ramach zwykłego toku działalności, przyjmować prezentów lub innych korzyści, osobiście lub poprzez bliskich, jeśli mają one na celu spowodować uzyskanie korzyści związanych z jego zawodową działalnością dla firmy lub gdyby tworzyły wrażenie, że wpływają na relacje służbowe między organizacją a osobą obdarowującą, korumpować urzędników państwowych lub inne osoby, celem uzyskania przychylniej decyzji lub zdobycia poufnej informacji.

Darowizny i subwencje

Darowizny i subwencje mogą być przekazywane wyłącznie organizacjom upoważnionym do otrzymywania takiego wsparcia (instytucje dobroczynne, organizacje nieochodowe, fundacje, etc.), a wsparcie może być udzielane zgodnie z obowiązującymi przepisami. Ponadto subwencje i darowizny muszą zostać oficjalnie przyjęte przez daną organizację, muszą być uzasadnione i odpowiednio udokumentowane ze wskazaniem celu i charakteru wspieranej działalności. Płatności nie mogą być przekazywane do użytku osobistego lub na konta prywatne.

Konflikt interesów

O konflikcie interesów mówimy wtedy, gdy prywatny interes danej osoby może w jakikolwiek sposób kolidować z interesami firmy. Sytuacje konfliktowe mogą mieć miejsce, gdy pracownik podejmuje działania lub ma interesy, które mogą utrudniać mu wykonywanie pracy na rzecz firmy w sposób obiektywny i efektywny.

Konflikt interesów może wystąpić również wówczas, gdy członek zarządu, rady nadzorczej lub pracownik albo ktoś z ich rodziny czerpie niestosowne korzyści osobiste w związku ze swoją pozycją w firmie.

Pracownicy dokładają starań, aby lojalnie wypełniać swoje obowiązki wobec firmy oraz nie szkodzić dobremu imieniu firmy. Unikają sytuacji, które mogą doprowadzić do konfliktu interesów.

Wystąpienia publiczne

Pracownicy mogą być aktywni w organizacjach publicznych, stowarzyszeniach czy organizacjach charytatywnych o ile te czynności nie mają negatywnego wpływu na ich pracę. Jeśli to zaangażowanie jest w jakiś sposób związane z działalnością firmy, pracownik powinien uzyskać zgodę od przełożonego.

Poufność i ochrona danych

Dostawca przestrzega zasad zachowania poufności. Pracownicy zobowiązani są do nie ujawniania informacji dotyczących partnerów biznesowych, działań marketingowych, produktów lub projektów. Wszystkie informacje, dane osobowe dotyczące współpracowników, klientów i partnerów biznesowych przechowywane w firmie traktowane są z najwyższą starannością i stosuje się wszystkie niezbędne środki ich ochrony.

Każdy pracownik odpowiada za ochronę informacji jakie zostały mu powierzone.

Uczciwość wobec osób spoza firmy

Osoby spoza firmy, np. klientów, dostawców i konkurentów, należy traktować w sposób, w jaki sami chcemy być traktowani. Należy powstrzymać się od nieprawdziwych, wprowadzających w błąd lub obraźliwych wypowiedzi wobec osób trzecich.

Partnerzy traktowani są uczciwie, a podstawą służbowych relacji jest jakość produktów i usług dostarczanych przez Dostawcę.

Zdrowie i bezpieczeństwo

Dostawca kładzie nacisk aby zapewnić odpowiednie warunki pracy, zdrowie i bezpieczeństwo dla wszystkich pracowników. Podejmuje niezbędne kroki w celu identyfikacji i zapobiegania potencjalnych przyczyn zagrożeń występujących w środowisku pracy. Stale monitoruje środowisko pracy i podejmuje działania doskonalące do minimalizacji ryzyka.

Środowisko

Dostawca angażuje się w ochronę środowiska poprzez minimalizowanie negatywnego wpływu na środowisko swoich spółek.

Musi postępować zgodnie z przepisami, zasadami i regulacjami dotyczącymi ochrony środowiska obowiązującymi w krajach, w których prowadzi działalność, jak również z procedurami i wewnętrznymi przepisami w tej dziedzinie.

Prawa osób trzecich

Dostawca nie może naruszać praw osób trzecich (np. prace na nielegalnym oprogramowaniu, sprzęcie lub technologii) przy produkcji komponentów dla Fideltronik.

Kodeks etyczny przekazywany jest do wiadomości każdego dostawcy.

Firma oczekuje od swoich partnerów biznesowych uczciwego działania bez zamiarów i czynności związanych z łapówkarstwem i korupcją.

W przypadku naruszenia zasad Kodeksu Etycznego Fideltronik ma prawo wyciągnąć konsekwencje wobec swoich partnerów biznesowych. Rodzaj i wymiar sankcji będzie zależny od stopnia naruszenia Kodeksu, a także od rodzaju wzajemnych zobowiązań prawnych.

11.4. BEZPIECZEŃSTWO I HIGIENA PRACY

Kierownictwo firmy Fideltronik uznaje, że życie, zdrowie oraz bezpieczeństwo pracowników jest bardzo ważne, w związku z tym dokłada wszelkich starań, aby zapewnić im bezpieczne i higieniczne warunki pracy.

Tego samego wymaga też od swoich partnerów biznesowych, a w szczególności:

1. Zapobieganie wypadkom, chorobom zawodowym i innym zdarzeniom potencjalnie wypadkowym poprzez regularne przeglądy warunków pracy, przeprowadzanie analizy ryzyka oraz wdrażanie odpowiednich działań.
Ważne znaczenie w tych aktywnościach powinien mieć współudział i zaangażowanie pracowników.
2. Działania względem spełnienia obowiązujących w ramach prowadzonej działalności przepisów prawnych oraz innych wymagań.
3. Przeznaczenie niezbędnych zasobów i środków na realizację programów i zadań w zakresie realizacji celów BHP.

11.5. POUFNOŚĆ I PRAWA WŁASNOŚCI INTELEKTUALNEJ

Poufność

Informacje Poufne obejmują wszelkie informacje dotyczące Fideltronik, jej kontrahentów i podmiotów powiązanych w szczególności wszelkie informacje o charakterze technicznym, technologicznym, prawnym, handlowym lub organizacyjnym, jak również informacje odnoszące się do ich produktów, strategii, personelu, finansów lub przyszłych planów czy perspektyw uzyskanych przez Dostawcę w formie pisemnej, elektronicznej, a także ustnej (dalej: „Informacje Poufne”). Informacje Poufne obejmują w szczególności dane zawarte w dokumentacjach technicznych, dokumentach i projektach dokumentów otrzymanych od Fideltronik.

Informacje pozostają poufne niezależnie od tego czy zostały one oznaczone klauzulą „poufne”, „tajne” lub inną równoznaczną.

Za Informacje Poufne nie są uważane:

- informacje, które stały się powszechnie dostępne (w sposób inny niż w wyniku naruszenia warunków niniejszej Umowy przez Dostawcę); lub
- informacje, co do których Strony uzgodniły na piśmie, iż mogą one zostać ujawnione.

Informacje Poufne stanowią tajemnicę przedsiębiorstwa Fideltronik w rozumieniu przepisów dotyczących zwalczania nieuczciwej konkurencji, a ich ujawnienie, może powodować skutki określone w odpowiednich przepisach prawa dotyczących zwalczania nieuczciwej konkurencji oraz przepisach o ochronie własności przemysłowej.

Własność intelektualna

Prawa własności intelektualnej lub inne informacje związane z projektem Produktów, w tym specyfikacje, a także wszelkie oprogramowanie, produkty lub wynalazki związane z Produktami dostarczone dostawcy są wyłączną własnością Fideltronik lub jego klientów.

Dostawca może korzystać z Informacji o projekcie i wszelkich powiązanych praw własności intelektualnej wymaganych w celu świadczenia usług, wytwarzania i dostarczania wyrobów na czas obowiązywania odpowiedniej Umowy Zakupu (chyba, że wyspecyfikowano inaczej w innej umowie).

Dostawca gwarantuje i oświadcza, że Informacje projektowe i wszelkie powiązane prawa własności intelektualnej oraz produkcja i dostawa Produktów nie będą naruszać żadnych praw osób trzecich, w tym praw własności intelektualnej.

12. WYSYŁKA TOWARU I FAKTUR

Wysyłka towaru

Niezależnie od warunków dostawy, dostawca usługi transportowej zobowiązany jest do sprawdzenia jakości oraz prawidłowości załadunku na miejscu odbioru towaru.

Każda zauważona przez przewoźnika niezgodność powinna być udokumentowana i zakomunikowana zlecającemu wykonanie usługi transportowej.

W przypadku gdy zauważone zostanie uszkodzenie towaru lub jego nieprawidłowe zabezpieczenie przed uszkodzeniem w czasie transportu zobowiązany jest do zgłoszenia swoich wątpliwości i uwag zlecającemu usługę.

Stan przesyłki i jej zgodności z dokumentami

Dostawca zobowiązany jest aby towar jaki oddaje przewoźnikowi spełniał poniższe wymagania:

1. ilość przekazanych opakowań jest zgodna z ilością wykazaną w liście przewozowym
2. opis na opakowaniach jest zgodny z opisem w liście przewozowym
3. towar jest oclony - dotyczy materiałów importowanych
4. opakowania są oryginalne i nie uszkodzone, nie ma śladów zalania czy też otwierania
5. dokument dostawy zawiera numer ASN (ang. Advance Shipping Notice)
6. dokumenty muszą być zawsze na zewnątrz opakowania, dostępne bez jego otwierania.

Przewoźnik ma prawo zweryfikować powyższe punkty przed opuszczeniem miejsca załadunku.

Uszkodzenie towaru w czasie transportu

Jeśli podczas sprawdzania stanu przesyłki zauważone zostanie widoczne, zewnętrzne uszkodzenie przesyłki i nie ma spisanego protokołu niezgodności z miejsca załadunku, odpowiedzialność za uszkodzenie przesyłki bierze spedytor.

Na miejscu rozładunku spisany powinien być protokół szkody, który jest podstawą roszczeń reklamacyjnych do dostawcy usługi transportowej.

Reklamacji do firmy przewozowej nie podlegają towary uszkodzone w czasie transportu ale wynikające z nieprawidłowego pakowania materiału, gdy nie ma widocznego na zewnątrz uszkodzenia opakowań zbiorczych lub komponentów. W tym przypadku odpowiedzialność ponosi strona odpowiedzialna za sposób pakowania.

Szczególne wymagania dotyczące transportu

W przypadku środków chemicznych, których Karty Charakterystyki określają szczególne warunki przechowywania oraz innych wyrobów określonych przez Fideltronik, wymaga się od przewoźnika monitorowania w czasie transportu warunków temperaturowych i wilgotności oraz udokumentowania i przedstawienia ich na żądanie.

Towar może nie zostać odebrany od przewoźnika jeżeli nie zostały spełnione szczególne wymagania w czasie transportu.

Dodatkowo dostawcy materiałów zobowiązani są spełnić następujące wymagania :

- wszędzie tam gdzie jest to wymagane dostarczyć kartę charakterystyki substancji niebezpiecznych
- podczas transportu oraz rozładunku materiałów niebezpiecznych dostawca musi posiadać pełną orientację w zakresie sposobu ich pakowania, działania na organizm ludzki oraz sposobu postępowania w przypadku uszkodzonych opakowań
- używać środków transportu przystosowanych do przewozu materiałów zgodnie ich specyfikacją
- etykiety identyfikacyjne mają być w języku polskim z wyraźną informacją o tym, że mamy do czynienia z substancją niebezpieczną
- waga opakowania jednostkowego nie większa niż 25 kg
- maksymalna waga palety z towarem to 800 kg, maksymalna wysokość 170 cm

Ważne:

Fideltronik zastrzega sobie prawo do nie odbierania towaru który nie został zamówiony.

Dostawcy usług dla Fideltronik zobowiązani są do :

- odbycia szkolenia w zakresie bezpieczeństwa i higieny pracy, ochrony przeciwpożarowej oraz potencjalnych zagrożeń. Szkolenie przeprowadza pracownik firmy Fideltronik.
- stosowania się do poleceń służby ochrony
- postępowania zgodnie z instrukcją: pobyt i poruszanie się samochodem na terenie zakładu Fideltronik
- poruszania się po terenie firmy tylko w obszarze wynikającym z zakresu wykonywanej usługi
- bezwzględnego informowania o wypadkach
- stosowania odzieży roboczej oraz środków ochrony indywidualnej zgodnie z wymaganiami podczas wykonywanej pracy
- stosowania sprawnych technicznie maszyn i urządzeń
- posiadania wymaganych uprawnień (SEP/energetycznych) do pracy przy instalacji elektrycznej
- przestrzegania przepisów związanych z przemieszczaniem ciężarów przy ręcznych pracach transportowych
- zapewnienia właściwego stanu technicznego środków transportowych
- właściwego składowania i magazynowania

- właściwego oznakowania (identyfikacja i właściwości) preparatów i substancji chemicznych
- stosowania się do przepisów ogólnie prawnych z zakresu BHP
- informowania Fideltronik o dodatkowych kosztach transportu/ transporty specjalne (koszty lub opłaty, powstające dodatkowo do uzgodnionej dostawy)
- przyjmuje się że Dostawcy świadczący usługi na terenie firmy Fideltronik są właścicielami powstałych odpadów, a co za tym idzie są odpowiedzialni za zgodną z odpowiednimi przepisami BHP i wymogami prawnymi gospodarkę ww. odpadami, o ile nie zostało to określone inaczej osobną Umową.

Wysyłka faktur

Faktury za dostarczone materiały lub wykonane usługi muszą być skutecznie przesłane do Fideltronik w następujący sposób:

- drogą elektroniczną poprzez EDI, RosettaNet lub
- drogą elektroniczną poprzez portal dostawcy lub
- zwykłą pocztą, ewentualnie kurierem na adres:

FIDELTRONIK POLAND SP.ZO.O.
BENIOWSKIEGO 1
34-240 SUCHA BESKIDZKA
POLAND
NIP: PL5521298418

Zapłata za dostarczony towar lub wykonaną usługę jest możliwa tylko w przypadku gdy faktura została skutecznie dostarczona i jest zgodna z zamówieniem.

13. PAKOWANIE

Ogólne zasady pakowania przesyłek

1. Wielkość opakowania musi być dostosowana do zawartości przesyłki, tak aby minimalizować puste przestrzenie wewnątrz opakowania.
2. Wytrzymałość opakowania powinna być dostosowana do ciężaru oraz kształtu zawartości. Nie należy formować z kartonu nieregularnych kształtów, tylko użyć większego opakowania i puste przestrzenie uzupełnić wypełniaczem.
3. Do pakowania przesyłek nie należy stosować opakowań zużytych lub uszkodzonych.
4. Elementy przeznaczone do przesyłki powinny być czyste, należy z nich usunąć smary, płyny lub inne ciecze.
5. Jeśli nie wyspecyfikowano inaczej w opakowaniach należy stosować przegrody i wypełnienia.
6. Przesyłkę należy kleić odpowiednimi nalepami ostrzegającymi (np. uwaga szkło)
7. Konieczne jest umieszczanie zbiorczych etykiet.
8. Dokumenty muszą być zawsze na zewnątrz opakowania, dostępne bez jego otwierania.
9. Pakowanie elementów z rodziny MSD powinno być bezpieczne i dostosowane do warunków panujących w planowanym transporcie (drogowy, lotniczy, morski) przy zachowaniu wszelkich norm i standardów.
10. Pakowanie komponentów ESDS powinno być zgodne z wymaganiami "IEC 61340-5-1 / 2/3" i "ANSI / ESD S541".
11. Zabrania się stosowania przez dostawcę folii, woreczka oraz taśmy, które nie spełniają wymogów ESD. Odstępstwo od tej reguły musi być zatwierdzone przez Fideltronik na etapie wyceny komponentu.
12. Użycie styropianu w opakowaniach jest zabronione. Odstępstwo od tej reguły musi być zatwierdzone przez Fideltronik na etapie wyceny komponentu.

W przypadku przesyłek przewożonych na paletach od dostawcy wymaga się aby:

1. Stosował wyłącznie certyfikowane palety **EURO EPAL**.
2. Stosował wyłącznie palety nieuszkodzone.
3. Przesyłka była trwale umocowana do palety przy pomocy folii stretch i/lub taśm bindujących.
4. Elementy przesyłki nie wystawały poza obręb palety. Jeśli jakaś część przesyłki nietypowej wystaje poza krawędzie palety musi być bezwzględnie tak opakowana, by nie mogła sama zostać uszkodzona i/lub uszkodzić innej przesyłki.
5. Elementy (np. kartony) lżejsze przesyłki powinny być układane na elementach ciężkich.
6. Należy, centralnie zlokalizować środek ciężkości przesyłki a wysokość przesyłki uzgodnić ze zleceniodawcą usługi transportowej.
7. Jeśli to możliwe wszystkie naroża przesyłki zabezpieczył tekturowymi narożnikami.
8. Ułożenie elementów na palecie musi być dostosowane do przewożenia po drogach transportowych o standardowej szerokości palety EURO EPAL. 2.

Za jakość opakowania przesyłki odpowiedniego do jej zawartości odpowiada nadawca. Nadawca jest obowiązany przesyłkę właściwie opakować, a także oddać ją Kurierowi w stanie umożliwiającym jej prawidłowy przewóz i zapewniający, że nie uszkodzi ona innych przesyłek w czasie przewozu, a także wydanie jej bez ubytku i uszkodzenia. W szczególności opakowanie powinno: być odpowiednio zamknięte, uniemożliwiające dostęp do zawartości przesyłki osobom niepowołanym; być odpowiednio wytrzymałe stosownie do wagi i zawartości przesyłki; posiadać zabezpieczenia wewnętrzne, uniemożliwiające przemieszczanie się zawartości przesyłki; posiadać oznakowania świadczące o specjalnym charakterze przesyłki, takie jak: „ostrożnie szkło”, „góra/dół”.

13.1. WYMAGANIA DOTYCZĄCE IDENTYFIKACJI NA OPAKOWANIACH

Preferowaną przez Fideltronik etykietą jest etykieta 2D zgodnie z poniższym przykładem. Szczegółowa specyfikacja takiej etykiety “2D labels specification” została opisana w osobnym dokumencie załączonym na stronie Fideltronik: <https://fideltronik.com/new-supplier/>

Przykład etykiety 2D/ Proponowane wymiary: 6cm x 4,5 cm:



Jeżeli Dostawca nie ma możliwości wydruku etykiety 2D Fideltronik może warunkowo zaakceptować etykiety zgodne z poniższymi wytycznymi pod warunkiem, że w ramach rozwoju współpracy będą one docelowo zastąpione etykietami 2D.

1. Opakowania jednostkowe powinny zawierać :

- Numer Zamówienia (z numerem wydania I linii)
- Skrót części (Kod kreskowy -128 + tekst poniżej kodu)
- Rewizja części (Kod kreskowy -128 + tekst poniżej kodu)
- Nazwa części
- Nazwa Producenta wraz z identyfikacją fabryki (jeśli jest więcej niż jedna)
- Oznaczenie komponentu wg Producenta (ang. Manufacturer Part Number → MPN) (Kod kreskowy -128 + tekst poniżej kodu)
- Identyfikator partii produkcyjnej dostawcy - np. data produkcji, ang data code (Rok, Tydzień), numer partii ang. lot code, (Kod kreskowy -128 + tekst poniżej kodu)
- ilość w opakowaniu pojedynczym (Kod kreskowy -128 + tekst poniżej kodu)

Gdy jest to możliwe:

- Potwierdzenie zgodności z RoHS lub/i REACH

2. Opakowania zbiorcze powinny zawierać

- Numer ASN (Kod kreskowy -128 + tekst poniżej kodu)
- lub:
- Numer Zamówienia (z numerem wydania I linii)
- Skrót części (Kod kreskowy -128 + tekst poniżej kodu)
- Rewizja części (Kod kreskowy -128 + tekst poniżej kodu)
- Nazwa części
- Nazwa Producenta wraz z identyfikacją fabryki (jeśli jest więcej niż jedna)
- Oznaczenie komponentu wg Producenta (ang. Manufacturer Part Number → MPN) (Kod kreskowy -128 + tekst poniżej kodu)
- Identyfikator partii produkcyjnej dostawcy - np. data produkcji, ang data code (Rok, Tydzień),

- numer partii ang. lot code, (Kod kreskowy -128 + tekst poniżej kodu)
 - ilość w opakowaniu pojedynczym (Kod kreskowy -128 + tekst poniżej kodu)
- Gdy jest to możliwe:
- Potwierdzenie zgodności z RoHS lub/i REACH

Przykłady etykiet / Proponowany wymiar: 70mm X 50mm

1. Opakowania jednostkowe

Fideltronik Order Number 1234567	
Fideltronik Item Number  M1FT00001	Fideltronik Item Revision  001
Fideltronik Item Description DESCRIPTION	
Manufacturer Part Number  1234567DD88	Manufacturer Name MANUF. NAME
Reference Number of Manufacturer  11041234567890	Confirmation of RoHS Quantity in the unit package  10000

2. Opakowania zbiorcze

Fideltronik Order Number 1234567	ASN Number or Order Number  1234567890
Fideltronik Item Number  M1FT00001	Fideltronik Item Revision  001
Fideltronik Item Description DESCRIPTION	
Manufacturer Part Number  1234567DD88	Confirmation of RoHS
MANUFACTURER NAME	Quantity in the unit package  1000
Reference Number of Manufacturer  11041234567890	Quantity in collective package  10000

WYMAGANIA ODNOŚNIE POSZCZEGÓLNYCH GRUP KOMPONENTÓW

14. ELEMENTY KATALOGOWE

(elektronicznych, chemicznych i mechanicznych)

Osoba odpowiedzialna za jakość wyrobów / usług

Dostawca jest zobowiązany do ustalenia osoby odpowiedzialnej za jakość dostarczanych wyrobów i usług. Ta osoba powinna:

- Posiadać niezbędne uprawnienia, aby mogła reprezentować dostawcę podczas rozmów na tematy jakościowe z Fideltronik
- Zapewnić niezbędne wsparcie i pomoc w rozwiązywaniu problemów jakościowych

Certyfikat zgodności

Fideltronik może wymagać dostarczenia świadectwa jakości dla elementów katalogowych jeśli dodatkowo zostało to wyspecyfikowane w specyfikacji technicznej pozycji (Item Technical Specification, pole CoC = Yes).

W przypadku takiego wymagania, certyfikaty zgodności należy wysłać w wersji elektronicznej na adres e-mail:

coc@fideltronik.com - lokalizacja Kraków

coc.sucha@fideltronik.com – lokalizacja Sucha Beskidzka

Dla pozostałych lokalizacji Fideltronik obowiązuje forma papierowa.

Wymaga się aby certyfikat zgodności zawierał minimum następujące informacje:

- Nazwę producenta elementów
- Pełny symbol (PART NUMBER) producenta
- Datę produkcji dostarczanych elementów np. w formacie WW/YY (tydzień/rok)
- Okres przydatności do użycia
- Numer zlecenia (LOT / BATCH) producenta
- Symbol elementu wg Fideltronik (tzw. skrót)
- Numer zamówienia Fideltronik
- Ilość dostarczana i jednostka miary
- Potwierdzenie, że dostarczony produkt spełnia wymagania Fideltronik, odpowiedniej dokumentacji technicznej i kontraktu
- Ewentualne odstępstwa od wymagań FT tylko za zgodą FT
- Podpis upoważnionego członka organizacji ds. jakości dostawcy

Wymagania specyficzne

- Ze względu na specyficzne wymagania klientów Fideltronik, dostawca jest zobowiązany do umieszczania na certyfikacie zgodności numeru zlecenia (LOT / BATCH) producenta.
- Dostawca jest zobowiązany do zapewnienia, iż Producent i Symbol dostarczanych elementów jest zgodny ze złożonym zamówieniem.

- Jeżeli wskutek sytuacji rynkowej nie jest możliwe dostarczenie elementu wyspecyfikowanego producenta, należy powiadomić Fideltronik o zaistniałej sytuacji jak najszybciej po otrzymaniu zamówienia. Należy podać, jaki zamiennik może być zaproponowany a Fideltronik na tej podstawie może wydać pisemną (e-mail, fax) zgodę na dostarczenie tych elementów.
- Data produkcji elementów elektronicznych nie przekracza dwóch (2) lat
- Okres przydatności do użycia materiałów chemicznych wynosi minimum 6 miesięcy od daty dostawy.
- Jeżeli okres przydatności dostarczanych elementów przekracza akceptowany przez Fideltronik czas – należy uzyskać pisemną zgodę firmy Fideltronik na sprzedaż tych elementów.
- Elementy w obudowach typu Ball Grid Array (BGA) muszą być dostarczane do Fideltronik w oryginalnym opakowaniu producenta, bez jakiegokolwiek przepakowywania przez dostawcę.

15. OBWODY DRUKOWANE (PCB)

System zarządzania jakością

Wymaga się, aby dostawca posiadał wdrożony i utrzymywany system zarządzania jakością oparty o normę ISO 9001 lub IATF 16949.

Wymagania dodatkowe

1. Fideltronik nie akceptuje paneli ze skreśleniami, tzw. X-out.
2. Grubość maski lutowniczej (ang. Soldermaski): $10\mu\text{m} < \text{SM} < 40\mu\text{m}$ mierzona na środku pola miedzi min $2 \times 2\text{mm}$ lub ścieżki szerokości minimum $0,3\text{mm}$, w potencjalnie najgrubszym miejscu.
3. Fideltronik nie akceptuje podwójnie nadrukowanej maski lutowniczej. Podwójny nadruk maski lutowniczej wymaga zatwierdzenie ze strony Fideltronik. Wyjątek stanowią obwody drukowane o grubości miedzi bazowej $\geq 70\mu\text{m}$.
4. Wymagania dla procesu V-cut (jeżeli pliki GBR nie specyfikują inaczej):

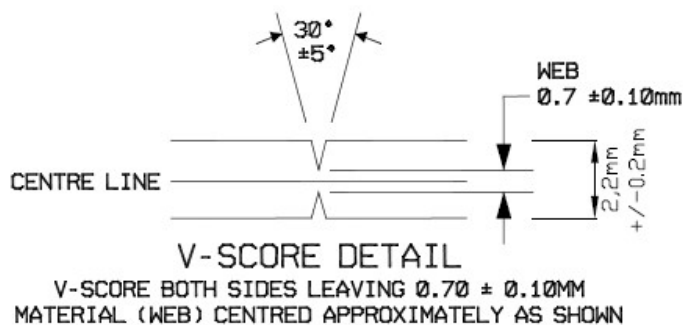
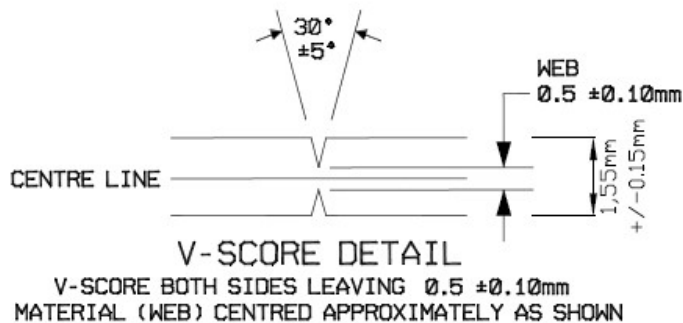

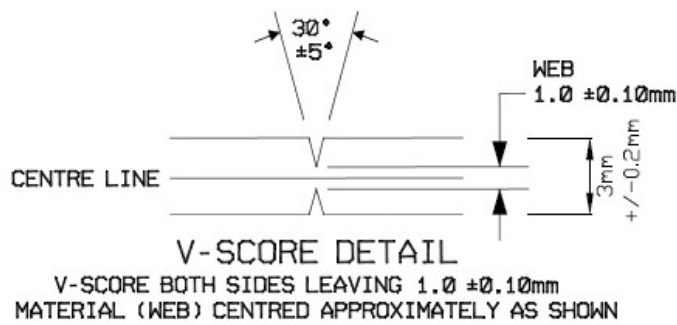

5. Wymagania dot. legendy (jeżeli pliki GBR nie specyfikują inaczej) - pola będące częścią legendy i nie stanowiące opisów (przykłady zobrazowane na poniższych zdjęciach), które mogą być wykorzystane do laserowego wypalania kodów kreskowych przez Fideltronik:

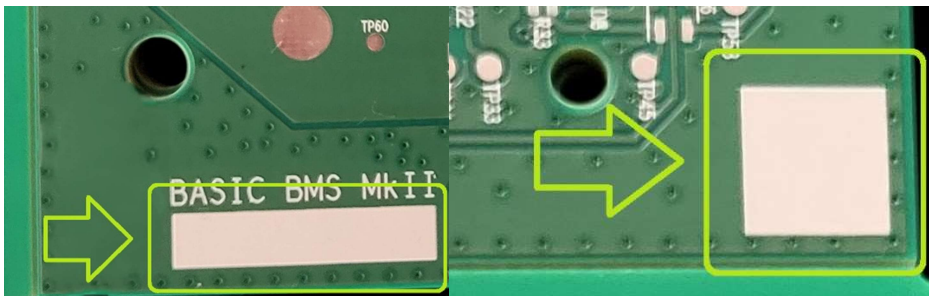

- grubość legendy (sitodruku) od 0,01mm do 0,02mm
- niedopuszczalne są puste przestrzenie/ ubytki

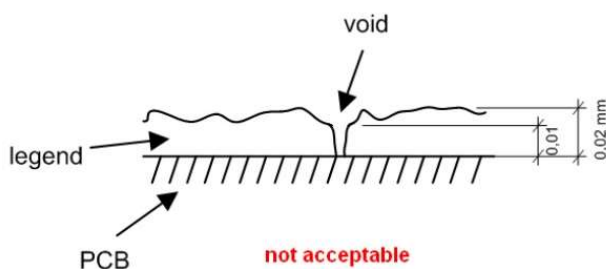
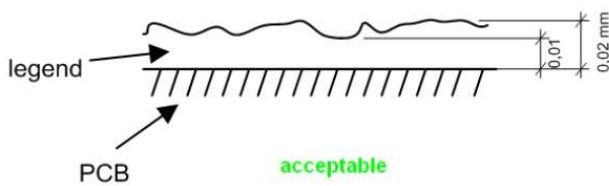

6. Wymagania dotyczące 'stack up' - jeśli 'stack up' nie został określony w specyfikacji technicznej należy go uzgodnić z Fideltronik – wymaga zatwierdzenia ze strony Fideltronik.

7. Wymagania dotyczące opakowań:
 - **Sposób pakowania** musi być zgodny z IPC 1602. Opakowanie typu MBB (opakowanie odporne na wilgoć) wraz ze wskaźnikiem wilgotności oraz środkiem osuszającym jest wymagane dla każdego opakowania jednostkowego.
 - **Ilość w opakowaniu** jednostkowym musi być zgodna z ustaloną z Fideltronik minimalną ilością w opakowaniu tzw. MPQ (ang. Minimum Packing Quantity)
8. Wymagania dotyczące pomiarów Poziomu Energii Powierzchniowej - niektóre z wyrobów Fideltronik podlegają standardowi IPC-HDBK-830 dlatego wymagamy, aby dostawca mierzył Poziomą Energię Powierzchniową dla każdej partii produkcyjnej i udostępniał wyniki tych pomiarów na prośbę Fideltronik.

W przypadku, gdy wymagania klientów Fideltronik są inne niż wymagania Fideltronik, dostawca powinien stosować te bardziej restrykcyjne i tym samym spełnić wymagania obu stron.

Nie dopuszcza się aby pliki GBR i inna dokumentacja techniczna Klienta była w jakikolwiek sposób modyfikowane przez Dostawcę bez zgody Fideltronik.

Osoba odpowiedzialna za jakość wyrobów / usług

Dostawca jest zobowiązany do ustalenia osoby odpowiedzialnej za jakość dostarczanych wyrobów i usług. Ta osoba powinna:

- Posiadać niezbędne uprawnienia, aby mogła reprezentować dostawcę podczas rozmów na tematy jakościowe z Fideltronik. Np. Pełnomocnik ds. Jakości lub Menadżer Jakości.
- Zapewnić niezbędne wsparcie i nadzorować prowadzenie akcji korekcyjnych i innych działań związanych z rozwojem systemu zarządzania jakością.

Testy / kontrola wyrobu przeprowadzane przez Dostawcę

Dostawca jest zobowiązany do wykonywania niezbędnych testów oraz kontroli wizualnej, aby zapewnić zgodność z wymaganiami zawartymi w specyfikacji wyrobu.

Dodatkowo, (jeżeli specyfikacja wyraźnie nie podaje innych standardów jakości) jest wymagane, aby dostawca:

- Wykonywał testy elektryczne
Uwaga: wyniki testów powinny być przechowywane przez Dostawcę i udostępniane Fideltronik na życzenie
- Dokonywał inspekcji wyrobów pod kątem zgodności z normą przemysłową
IPC-A-600 Class II

Certyfikat zgodności

Fideltronik wymaga wysłania certyfikatu zgodności do pierwszej dostawy.

Fideltronik wymaga dostarczenia świadectwa jakości do każdej kolejnej dostawy jeśli dodatkowo zostało to wyspecyfikowane w specyfikacji technicznej pozycji („Item Technical Specification”, pole CoC = Yes).

Certyfikaty zgodności należy wysyłać w wersji elektronicznej na adres e-mail:

coc@fideltronik.com - lokalizacja Kraków

coc.sucha@fideltronik.com – lokalizacja Sucha Beskidzka

Dla pozostałych lokalizacji Fideltronik obowiązuje forma papierowa.

Wymaga się aby certyfikat zgodności zawierał minimum następujące informacje:

- Symbol elementu wg Fideltronik (tzw. skrót, indeks)
- Numer zamówienia Fideltronik i ilość na zamówieniu
- Ilość dostarczona
- Informacje nt. zastosowanych materiałów (producent, symbol, itp.)

- Potwierdzenie, że wyroby przeszły pozytywnie wszystkie wymagane testy i pomiary
- Datę Produkcji np. w formacie WW/YY (tydzień/rok):
Uwaga: W dniu dostawy w Fideltronik Data Produkcji nie może przekraczać:
 - 9-ciu miesięcy dla HASL oraz ENIG
 - 4-ch miesięcy dla OSP, Cyna chemiczna, Srebro chemiczne
- Ewentualne odstępstwa od wymagań FT tylko za zgodą FT
- W przypadku wyrobów wymagających znaku UL należy dodatkowo:
Umieścić na certyfikacie symbol UL RECOGNITION oraz numer E-FILE
- Podpis upoważnionego członka organizacji ds. jakości dostawcy

Zgodność z wymaganiami UL

Dla płytek drukowanych wymagających znaku UL (wyspecyfikowane w dokumentacji technicznej Fideltronik), dostawca jest zobowiązany do potwierdzenia zgodności z UL w certyfikacie oraz umieszczenia na warstwie opisów niezbędnych informacji

Wymagane jest podanie:

<ul style="list-style-type: none">• Znak UL• Typ („DESIGNATION”)• Klasa palności (np. UL 94-V0)• Logo producenta• Data produkcji	
--	---

16. ELEMENTY INDUKCYJNE

System zarządzania jakością

Wymaga się, aby dostawca posiadał wdrożony i utrzymywany system zarządzania jakością oparty o normę ISO 9001 lub IATF 16949 lub posiadał wdrożone minimum następujące procedury systemu ISO 9001:

- Nadzorowanie dokumentacji
- Nadzorowanie zapisów
- Nadzorowanie wyrobów niezgodnych
- Identyfikacja i identyfikowalność w toku produkcji
- Akcje korekcyjne

Osoba odpowiedzialna za jakość wyrobów / usług

Dostawca jest zobowiązany do ustalenia osoby odpowiedzialnej za jakość dostarczanych wyrobów i usług. Ta osoba powinna:

- Posiadać niezbędne uprawnienia, aby mogła reprezentować dostawcę podczas rozmów na tematy jakościowe z Fideltronik. Np. Pełnomocnik ds. Jakości lub Menadżer Jakości.
- Zapewnić niezbędne wsparcie i nadzorować prowadzenie akcji korekcyjnych i innych działań związanych z rozwojem systemu zarządzania jakością.

Testy przeprowadzane przez Dostawcę

Fideltronik wymaga, aby dostawca wykonywał testy elektryczne oraz testy izolacji (100 % partii dostarczanej) dla zapewnienia, iż są zachowane parametry wyrobu.

Uwaga: wyniki testów powinny być przechowywane przez Dostawcę i udostępniane Fideltronik na życzenie.

Certyfikat zgodności

Fideltronik wymaga wysłania certyfikatu zgodności do pierwszej dostawy.

Fideltronik wymaga dostarczenia świadectwa jakości do każdej kolejnej dostawy jeśli dodatkowo zostało to wyspecyfikowane w specyfikacji technicznej pozycji („Item Technical Specification”, pole CoC = Yes).

Certyfikaty zgodności należy wysłać w wersji elektronicznej na adres e-mail:

coc@fideltronik.com - lokalizacja Kraków

coc.sucha@fideltronik.com – lokalizacja Sucha Beskidzka

Dla pozostałych lokalizacji Fideltronik obowiązuje forma papierowa.

Wymaga się aby certyfikat zgodności zawierał minimum następujące informacje:

- Symbol elementu wg Fideltronik (tzw. skrót, indeks)
- Numer zamówienia Fideltronik i ilość na zamówieniu
- Ilość dostarczona
- Informacje nt. zastosowanych materiałów (producent, symbol, itp.)
- Potwierdzenie, że wyroby przeszły pozytywnie wszystkie wymagane testy i pomiary u Dostawcy
- Datę produkcji np. w formacie WW/YY (tydzień/rok)
- Ewentualne odstępstwa od wymagań FT tylko za zgodą FT
- W przypadku wyrobów wymagających znaku UL należy dodatkowo:
 - umieścić na certyfikacie symbol UL RECOGNITION oraz numer E-FILE
 - oraz wymagania indukcyjności ze znakiem UL.
- Podpis upoważnionego członka organizacji ds. jakości dostawcy

Zgodność z wymaganiami UL

Dostawca jest zobowiązany do potwierdzenia zgodności z UL w certyfikacie zgodności oraz umieszczenia na wyrobie niezbędnych informacji (symbolu UL itp.)

17. WIĄZKI KABLOWE

System zarządzania jakością

Wymaga się, aby dostawca posiadał wdrożony i utrzymywany system zarządzania jakością oparty o normę ISO 9001 lub IATF 16949 lub posiadał minimum następujące procedury:

- Nadzorowanie dokumentacji
- Nadzorowanie zapisów
- Nadzorowanie wyrobów niezgodnych
- Identyfikacja i identyfikowalność w toku produkcji
- Działania korygujące

Osoba odpowiedzialna za jakość wyrobów / usług

Dostawca jest zobowiązany do ustalenia osoby odpowiedzialnej za jakość dostarczanych wyrobów i usług. Ta osoba powinna:

- Posiadać niezbędne uprawnienia, aby mogła reprezentować dostawcę podczas rozmów na tematy jakościowe z Fideltronik. Np. Pełnomocnik ds. Jakości lub Menadżer Jakości.
- Zapewnić niezbędne wsparcie i nadzorować prowadzenie akcji korekcyjnych i innych działań związanych z rozwojem systemu zarządzania jakością.

Testy, pomiary oraz kryteria inspekcji wizualnej wyrobu

Dostawca jest zobowiązany do wykonywania niezbędnych testów oraz kontroli wizualnej, aby zapewnić zgodność z wymaganiami zawartymi w specyfikacji wyrobu.

Dodatkowo, (jeżeli specyfikacja wyraźnie nie podaje innych standardów jakości) jest wymagane, aby dostawca:

- Pobierał próbki zaciśniętych przewodów i wykonywał pomiary siły zrywania końcówek zaciskanych przy uruchomieniu, w trakcie, przy zakończeniu procesu zaciskania końcówek. Pomiary muszą być wykonywane dla każdego rodzaju zaciskanego połączenia. Minimalne siły zrywania określa norma **PN-EN 60352-2**
Uwaga: wyniki testów powinny być przechowywane przez Dostawcę i udostępniane Fideltronik na życzenie oraz podane w Certyfikacie Zgodności dla każdej dostawy.
- Dokonywał inspekcji wyrobów pod kątem zgodności z normą przemysłową **IPC-A-620 Class II**.

Certyfikat zgodności

Fideltronik wymaga wysłania certyfikatu zgodności do pierwszej dostawy.

Fideltronik wymaga dostarczenia świadectwa jakości do każdej kolejnej dostawy jeśli dodatkowo zostało to wyspecyfikowane w specyfikacji technicznej itemu („Item Technical Specification”, pole CoC = Yes).

Certyfikaty zgodności należy wysyłać w wersji elektronicznej na adres e-mail:

coc@fideltronik.com - lokalizacja Kraków

coc.sucha@fideltronik.com – lokalizacja Sucha Beskidzka

Dla pozostałych lokalizacji Fideltronik obowiązuje forma papierowa.

Wymaga się aby certyfikat zgodności zawierał minimum następujące informacje:

- Symbol elementu wg Fideltronik (tzw. skrót, indeks)
- Numer zamówienia Fideltronik i ilość na zamówieniu
- Ilość dostarczona
- Potwierdzenie, że wyroby przeszły pozytywnie wszystkie wymagane testy, pomiary i inspekcję zgodnie ze standardami wskazanymi w pkt.6.3
- Datę produkcji np. w formacie WW/YY (tydzień/rok)
- W przypadku wyrobów wymagających znaku UL należy dodatkowo umieścić na certyfikacie symbol UL RECOGNITION oraz numer E-FILE poszczególnych kabli i koszulek izolacyjnych
- Podpis upoważnionego członka organizacji ds. jakości dostawcy

Zgodność z wymaganiami UL

Dostawca jest zobowiązany do potwierdzenia zgodności z UL w certyfikacie zgodności oraz umieszczenia na wyrobie niezbędnych informacji dotyczących UL (symbolu UL itp.)

18. ELEMENTY ELEKTROMECHANICZNE I MECHANICZNE

System zarządzania jakością

Wymaga się, aby dostawca posiadał wdrożony i utrzymywany system zarządzania jakością oparty o normę ISO 9001 lub IATF 16949 lub posiadał minimum następujące procedury:

- Nadzorowanie dokumentacji
- Nadzorowanie zapisów
- Nadzorowanie wyrobów niezgodnych
- Identyfikacja i identyfikowalność w toku produkcji
- Akcje korekcyjne

Osoba odpowiedzialna za jakość wyrobów / usług

Dostawca jest zobowiązany do ustalenia osoby odpowiedzialnej za jakość dostarczanych wyrobów i usług. Ta osoba powinna:

- Posiadać niezbędne uprawnienia, aby mogła reprezentować dostawcę podczas rozmów na tematy jakościowe z Fideltronik. Np. Pełnomocnik ds. Jakości lub Menadżer Jakości.
- Zapewnić niezbędne wsparcie i nadzorować prowadzenie akcji korekcyjnych i innych działań związanych z rozwojem systemu zarządzania jakością.

Testy, pomiary oraz kryteria inspekcji wizualnej wyrobu

Dostawca jest zobowiązany do wykonywania niezbędnych testów oraz kontroli wizualnej, aby zapewnić zgodność z wymaganiami zawartymi w specyfikacji wyrobu.

Dodatkowo, (jeżeli specyfikacja wyraźnie nie podaje innych standardów jakości) jest wymagane, aby dostawca:

- Wykonywał pomiar mechaniczny (kontrola wrywkowa wszystkich wymiarów oraz innych parametrów jak odchyłki kształtu, chropowatość powierzchni, zastosowane powłoki ochronne rodzaj materiału zgodnie z dostarczoną dokumentacją)

Uwaga: wyniki testów powinny być przechowywane przez Dostawcę i udostępniane Fideltronik na życzenie.

Certyfikat zgodności

Fideltronik wymaga wysłania certyfikatu zgodności do pierwszej dostawy.

Fideltronik wymaga dostarczenia świadectwa jakości do każdej kolejnej dostawy jeśli dodatkowo zostało to wyspecyfikowane w specyfikacji technicznej itemu („Item Technical Specification”, pole CoC = Yes).

Certyfikaty zgodności należy wysyłać w wersji elektronicznej na adres e-mail:

coc@fideltronik.com - lokalizacja Kraków

coc.sucha@fideltronik.com – lokalizacja Sucha Beskidzka

Dla pozostałych lokalizacji Fideltronik obowiązuje forma papierowa.

Wymaga się aby certyfikat zgodności zawierał minimum następujące informacje:

- Symbol elementu wg Fideltronik (tzw. skrót, indeks)
- Numer zamówienia Fideltronik i ilość na zamówieniu
- Ilość dostarczona
- Potwierdzenie, że wyroby przeszły pozytywnie wszystkie wymagane testy, pomiary i inspekcję zgodnie ze standardami wskazanymi w pkt.7.3
- Datę produkcji np. w formacie WW/YY (tydzień/rok)

- W przypadku wyrobów wymagających znaku UL (wymaganie podane w specyfikacji wyrobu) należy dodatkowo umieścić na certyfikacji symbol UL RECOGNITION.
- Podpis upoważnionego członka organizacji ds. jakości dostawcy

19. POSTANOWIENIA KOŃCOWE

Niniejszy Podręcznik Dostawcy, wszelkie umowy oraz wszelkie zamówienia złożone przez Fideltronik do dostawcy podlegają prawu polskiemu.

Wszelkie spory mogące wyniknąć w związku z niniejszym Podręcznikiem Dostawcy, jakkolwiek umową i realizacją zamówienia z Fideltronik podlegają jurysdykcji sądów polskich i będą rozstrzygane przez polski sąd powszechny właściwy rzeczowo dla siedziby FIDELTRONIK.

PRZEGLĄD, ZATWIERDZENIE I NOWELIZACJA

Przygotował:
Wioleta Śmiech
Kierownik Jakości Dostawców

Zatwierdził:
Ryszard Iciek
Dyrektor Zakupów

Podpis: _____

Podpis: _____